



DIÁRIO OFICIAL DO MUNICÍPIO DE VITÓRIA DO XINGU

28 de agosto de 2024

Vitória do Xingu Pará, Ano VIII Edição 571

REPÚBLICA FEDERATIVA DO BRASIL

ESTADO DO PARÁ

**PREFEITURA MUNICIPAL DE
VITÓRIA DO XINGU**

MARCIO VIANA ROCHA
Prefeito

ROGÉRIO SOARES PEREIRA
Vice-Prefeito

BENEDITO WILSON DIAS CASTRO
Presidente da Câmara Municipal

SUELLEN RAFAELA DE MELO
Procuradora Geral do Município

ACESSO À INFORMAÇÃO

É um dos veículos de comunicação que a imprensa municipal tem para tornar público todo e qualquer assunto de âmbito municipal. D.O.M é formado por: Leis, decretos, resoluções, instruções normativas, portarias, contratos, editais, extratos, avisos, ineditoriais e outros atos normativos de interesse geral. Atos de interesse dos servidores da Administração Pública Municipal.

É disponibilizado para acesso na internet no site da Prefeitura de Vitória do Xingu (www.vitoriaoxingu.pa.gov.br). Todos os assuntos de valor oficial do município você acompanha nas páginas do DIÁRIO OFICIAL DO MUNICÍPIO, publicado nos jornais de grande circulação, mural da prefeitura e na edição digital.

SECRETARIADO

DANILSON GILIARD ALMEIDA DE LIMA
Secretário Municipal de Administração

GRIMÁRIO REIS NETO
Secretário Municipal de Educação

SAMUEL SILVA PORTILHO DE MELO
Secretário Municipal de Saúde

AGDA CRISTINA MARIA ALVES
Secretária Municipal do Trabalho e Seguridade Social

CINTHIA MAGALI MOREIRA HOFFMANN
Secretária Municipal de Meio Ambiente

ALAN AUGUSTO ALMEIDA
Secretário Municipal de Planejamento, Orçamento,
Tributação e Finanças

EVANDRO JOSÉ ALVAREZ DA SILVA NETO
Secretário Municipal de Esporte e Cultura

WILLIAN ALVES RIBEIRO
Secretário Municipal de Obras, Viação
e Infraestrutura

HELLEN LUANA BARBOSA DA SILVA
Secretária Municipal de Turismo e Lazer

JESSICA SUZANE GADELHA ROQUE LOPES
Secretária Municipal de Agricultura, Pesca e
Abastecimento

DIÁRIO OFICIAL DO MUNICÍPIO DE VITÓRIA DO XINGU

NESTA EDIÇÃO:

EDITAIS DENOTIFICAÇÃO ----- **PÁG 01/30**
EXTRATO ----- **PÁG 31/31**

Av. Manoel Félix de Farias s/n - Centro

CEP: 68.383-000 Vitória do Xingu-PA

Fone: (93) 99196 - 5523 / 99188-9849

CNPJ: 34.887.935/0001-53

E-mail: gab.prefeito@vitoriaoxingu.pa.gov.br

DIÁRIO OFICIAL
DO MUNICÍPIO DE VITÓRIA DO XINGU

Órgão oficial do Poder Executivo do Município
Criado pela Lei nº 207/2013, de 14.03.2013



VISITE NOSSO SITE



PREFEITURA DE
**VITÓRIA DO
XINGU**
POR UMA NOVA VITÓRIA

site: vitoriaoxingu.pa.gov.br

rede social: @pmvtx prefeitura_vx



NESTA EDIÇÃO: EDITAL DE NOTIFICAÇÃO

EDITAL DE NOTIFICAÇÃO 212/2024

A Prefeitura Municipal de Vitória do Xingu/PA, pessoa jurídica de direito público, com sede na Avenida Manoel Felix de Farias, s/nº, Centro, inscrita no CNPJ sob o nº 34.887.935/0001-53, neste ato representado pelo **SETOR DE DEMARCAÇÃO, DIVISÃO E TITULAÇÃO DE TERRAS, de ordem do Prefeito Municipal MARCIO VIANA ROCHA**, no uso de suas atribuições e tendo em vista o que dispõe o art. 31 § 5º da Lei Federal nº 13.465/2017 e do art. 4º da Lei nº 234/2014, **FAZ SABER** aos, aos proprietários, confrontantes e eventuais terceiros interessados de imóveis na zona urbana do município, **para que manifeste interesse e concordância com os memoriais descritivos, perímetros e delimitações da Regularização Fundiária em execução no município, no prazo de 30 (trinta) dias, conforme Processo Administrativo n. 004689/2015 de interesse do Sra. MARIA BEATRIZ SILVA DE COSTA, a qual requer titulação urbana para o imóvel sito a TRAVESSA CASTELO BRANCO, LOTE 142, QUADRA 27, BAIRRO CENTRO, com 227,71m² e as seguinte confrontações e Memorial Descritivo abaixo:**

FRENTE: TRAVESSA CASTELO BRANCO

LADO ESQUERDO: LOTE 134

LADO DIREITO: LOTE 151

FUNDOS: LOTE 263

O referido imóvel é delimitado por um polígono irregular cuja descrição se inicia no vértice **V-37**, assinalado em planta anexa e define-se pelos seguintes dados:

De	Para	azimute	Distância (m)	Confrontante	Coord. E(X)	Coord. N(Y)
V-37	V-38	97°40'39"	33,83	LOTE 151	387.625,54	9.680.494,14
V-38	V-44	186°54'40"	8,64	LOTE 263	387.624,50	9.680.485,56
V-44	V-45	279°13'28"	34,06	LOTE 134	387.590,88	9.680.491,02
V-45	V-37	8°24'48"	7,72	TRAVESSA CASTELO BRANCO	387.592,01	9.680.498,66

Assim, para ninguém alegue prejuízo ou prejudicado, faz publicar o presente, que eventuais impugnações ou concordância serão recebidas na sede da Prefeitura Municipal.

Vitória do Xingu, 14 de agosto de 2024.

MARCIO VIANA ROCHA
PREFEITO DE VITÓRIA DO XINGU-PA



NESTA EDIÇÃO: EDITAL DE NOTIFICAÇÃO

EDITAL DE NOTIFICAÇÃO 213/2024

A Prefeitura Municipal de Vitória do Xingu/PA, pessoa jurídica de direito público, com sede na Avenida Manoel Felix de Farias, s/nº, Centro, inscrita no CNPJ sob o nº 34.887.935/0001-53, neste ato representado pelo **SETOR DE DEMARCAÇÃO, DIVISÃO E TITULAÇÃO DE TERRAS, de ordem do Prefeito Municipal MARCIO VIANA ROCHA**, no uso de suas atribuições e tendo em vista o que dispõe o art. 31 § 5º da Lei Federal nº 13.465/2017 e do art. 4º da Lei nº 234/2014, **FAZ SABER** aos, aos proprietários, confrontantes e eventuais terceiros interessados de imóveis na zona urbana do município, **para que manifeste interesse e concordância com os memoriais descritivos, perímetros e delimitações da Regularização Fundiária em execução no município, no prazo de 30 (trinta) dias, conforme Processo Administrativo n. 003492/2015 de interesse do Sra. LENILDA GUEDES FORTUNATO**, a qual requer titulação urbana para o imóvel sito a **AVENIDA MANOEL FÉLIX DE FARIAS, LOTE 305, QUADRA 16 BAIRRO CENTRO**, com **620,33m²** e as seguinte confrontações e Memorial Descritivo abaixo:

- **FRENTE:** AVENIDA MANOEL FÉLIX DE FARIAS
- **LADO ESQUERDO:** LOTE 291
- **LADO DIREITO:** LOTE 319
- **FUNDOS:** LOTE 410

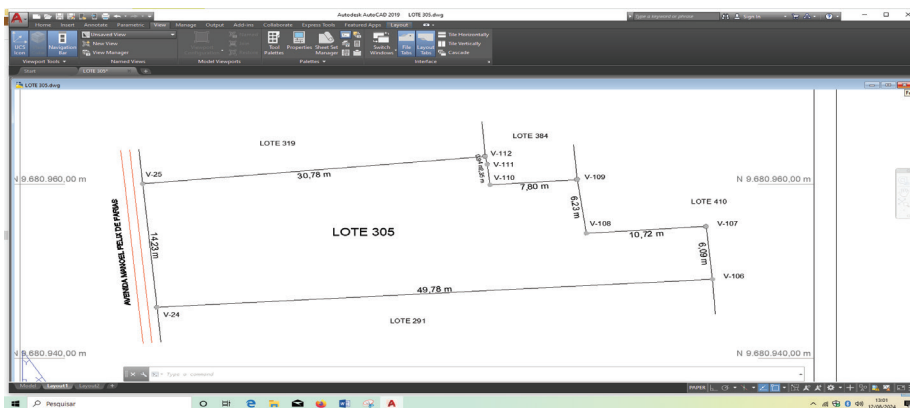

O referido imóvel é delimitado por um polígono irregular cuja descrição se inicia no vértice **V-112**, assinalado em planta anexa e define-se pelos seguintes dados:

De	Para	azimute	Distância (m)	Confrontante	Coord. E(X)	Coord. N(Y)
V-112	V-111	168°55'47"	0,94	LOTE 384	387.541,76	9.680.962,28
V-111	V-110	173°39'35"	2,35	LOTE 384	387.542,02	9.680.959,94
V-110	V-109	85°31'01"	7,80	LOTE 384	387.549,80	9.680.960,55
V-109	V-108	172°20'18"	6,23	LOTE 410	387.550,63	9.680.954,38
V-108	V-107	85°49'36"	10,72	LOTE 410	387.561,32	9.680.955,16
V-107	V-106	174°26'21"	6,09	LOTE 410	387.561,91	9.680.949,10
V-106	V-24	266°16'48"	49,78	LOTE 291	387.512,23	9.680.945,87
V-24	V-25	354°52'43"	14,23	AVENIDA MANOEL FELIX DE FARIAS	387.510,96	9.680.960,04
V-25	V-112	84°06'28"	30,78	LOTE 319	387.541,58	9.680.963,20

Assim, para ninguém alegue prejuízo ou prejudicado, faz publicar o presente, que eventuais impugnações ou concordância serão recebidas na sede da Prefeitura Municipal.

Vitória do Xingu, 12 de agosto de 2024.

MARCIO VIANA ROCHA
PREFEITO DE VITÓRIA DO XINGU-PA

MARCIO VIANA ROCHA
PREFEITO DE VITÓRIA DO XINGU-PA





NESTA EDIÇÃO: EDITAL DE NOTIFICAÇÃO

EDITAL DE NOTIFICAÇÃO 214/2024

A Prefeitura Municipal de Vitória do Xingu/PA, pessoa jurídica de direito público, com sede na Avenida Manoel Felix de Farias, s/nº, Centro, inscrita no CNPJ sob o nº 34.887.935/0001-53, neste ato representado pelo **SETOR DE DEMARCAÇÃO, DIVISÃO E TITULAÇÃO DE TERRAS, de ordem do Prefeito Municipal MARCIO VIANA ROCHA**, no uso de suas atribuições e tendo em vista o que dispõe o art. 31 § 5º da Lei Federal nº 13.465/2017 e do art. 4º da Lei nº 234/2014, **FAZ SABER** aos, aos proprietários, confrontantes e eventuais terceiros interessados de imóveis na zona urbana do município, **para que manifeste interesse e concordância com os memoriais descritivos, perímetros e delimitações da Regularização Fundiária em execução no município, no prazo de 30 (trinta) dias, conforme Processo Administrativo n. 002364/2015 de interesse do Sr. JOSE LUIZ DE ASSIS CABRAL, a qual requer titulação urbana para o imóvel sito a RUA ANTÔNIO MEIRELES, LOTE 129, QUADRA 14, BAIRRO CENTRO, com 306,53m² e as seguinte confrontações e Memorial Descritivo abaixo:**

FRENTE: RUA ANTÔNIO MEIRELES
LADO ESQUERDO: LOTE 138
LADO DIREITO: LOTE 119
FUNDOS: LOTE 83

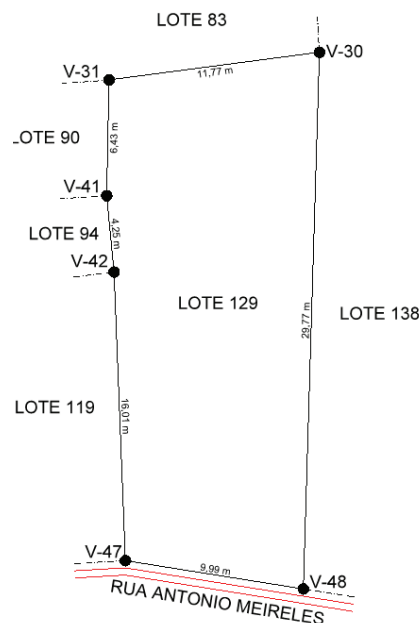

O referido imóvel é delimitado por um polígono irregular cuja descrição se inicia no vertice **V-30**, assinalado em planta anexa e define-se pelos seguintes dados:

De	Para	azimute	Distância (m)	Confrontante	Coord. E(X)	Coord. N(Y)
V-30	V-48	181°42'47"	29,77	LOTE 138	387.766,73	9.681.035,52
V-48	V-47	279°02'18"	9,99	RUA ANTONIO MEIRELES	387.756,86	9.681.037,09
V-47	V-42	357°44'43"	16,01	LOTE 119	387.756,23	9.681.053,09
V-42	V-41	354°27'50"	4,25	LOTE 94	387.755,82	9.681.057,32
V-41	V-31	1°09'30"	6,43	LOTE 90	387.755,95	9.681.063,75
V-31	V-30	82°31'51"	11,77	LOTE 83	387.767,62	9.681.065,28

Assim, para ninguém alegue prejuízo ou prejudicado, faz publicar o presente, que eventuais impugnações ou concordância serão recebidas na sede da Prefeitura Municipal.

Vitória do Xingu, 14 de agosto de 2024.

MARCIO VIANA ROCHA
PREFEITO DE VITÓRIA DO XINGU-PA





NESTA EDIÇÃO: EDITAL DE NOTIFICAÇÃO

EDITAL DE NOTIFICAÇÃO 215/2024

A Prefeitura Municipal de Vitória do Xingu/PA, pessoa jurídica de direito público, com sede na Avenida Manoel Felix de Farias, s/nº, Centro, inscrita no CNPJ sob o nº 34.887.935/0001-53, neste ato representado pelo **SETOR DE DEMARCAÇÃO, DIVISÃO E TITULAÇÃO DE TERRAS, de ordem do Prefeito Municipal MARCIO VIANA ROCHA**, no uso de suas atribuições e tendo em vista o que dispõe o art. 31 § 5º da Lei Federal nº 13.465/2017 e do art. 4º da Lei nº 234/2014, **FAZ SABER** aos, aos proprietários, confrontantes e eventuais terceiros interessados de imóveis na zona urbana do município, **para que manifeste interesse e concordância com os memoriais descritivos, perímetros e delimitações da Regularização Fundiária em execução no município, no prazo de 30 (trinta) dias, conforme Processo Administrativo n. 003073/2022 de interesse do Sr. ISRAEL GOMES DE CARVALHO, a qual requer titulação urbana para o imóvel sito na TRAVESSA 01, LOTE 182, QUADRA 43, BAIRRO NOVA VITÓRIA , com 227,60m² e as seguinte confrontações e Memorial Descritivo abaixo:**

FRENTE: TRAVESSA 01
LADO ESQUERDO: LOTE 172
LADO DIREITO: LOTE 192
FUNDOS: ÁREA PÚBLICA

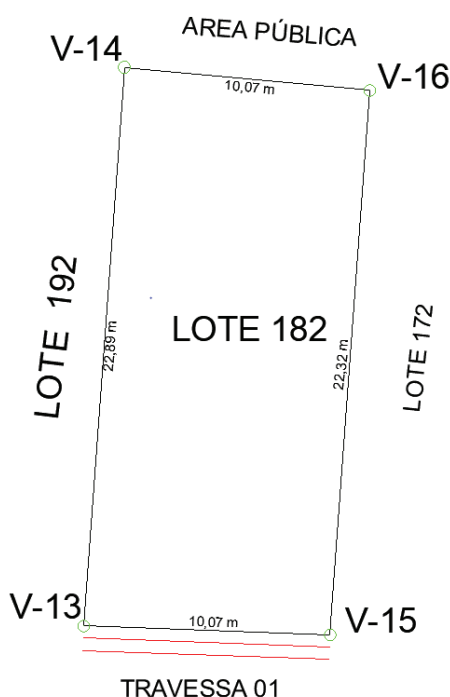

O referido imóvel é delimitado por um polígono irregular cuja descrição se inicia no vértice **V-14**, assinalado em planta anexa e define-se pelos seguintes dados:

De	Para	azimute	Distância (m)	Confrontante	Coord. E(X)	Coord. N(Y)
V-14	V-16	95°19'30"	10,07	ÁREA PUBLICA	387.524,15	9.680.361,93
V-16	V-15	184°09'57"	22,32	LOTE 172	387.534,18	9.680.360,99
V-15	V-13	272°05'38"	10,07	TRAVESSA 01	387.532,56	9.680.338,73
V-13	V-14	4°09'13"	22,89	LOTE 192	387.522,48	9.680.339,10

Assim, para ninguém alegue prejuízo ou prejudicado, faz publicar o presente, que eventuais impugnações ou concordância serão recebidas na sede da Prefeitura Municipal.

Vitória do Xingu, 12 de agosto de 2024.

MARCIO VIANA ROCHA
PREFEITO DE VITÓRIA DO XINGU-PA





NESTA EDIÇÃO: EDITAL DE NOTIFICAÇÃO

EDITAL DE NOTIFICAÇÃO 216/2024

A Prefeitura Municipal de Vitória do Xingu/PA, pessoa jurídica de direito público, com sede na Avenida Manoel Felix de Farias, s/nº, Centro, inscrita no CNPJ sob o nº 34.887.935/0001-53, neste ato representado pelo **SETOR DE DEMARCAÇÃO, DIVISÃO E TITULAÇÃO DE TERRAS, de ordem do Prefeito Municipal MARCIO VIANA ROCHA**, no uso de suas atribuições e tendo em vista o que dispõe o art. 31 § 5º da Lei Federal nº 13.465/2017 e do art. 4º da Lei nº 234/2014, **FAZ SABER** aos, aos proprietários, confrontantes e eventuais terceiros interessados de imóveis na zona urbana do município, **para que manifeste interesse e concordância com os memoriais descritivos, perímetros e delimitações da Regularização Fundiária em execução no município, no prazo de 30 (trinta) dias, conforme Processo Administrativo n. 006543/2022 de interesse do Sr. CLEMILSON ASSUNÇÃO DE LIMA, a qual requer titulação urbana para o imóvel sito a RUA A, LOTE 103, QUADRA 57, BAIRRO NOVA VITÓRIA, com 191,49m² e as seguinte confrontações e Memorial Descritivo abaixo:**

FRENTE: RUA A
LADO ESQUERDO: LOTE 581/95
LADO DIREITO: LOTE 112
FUNDOS: LOTE 571

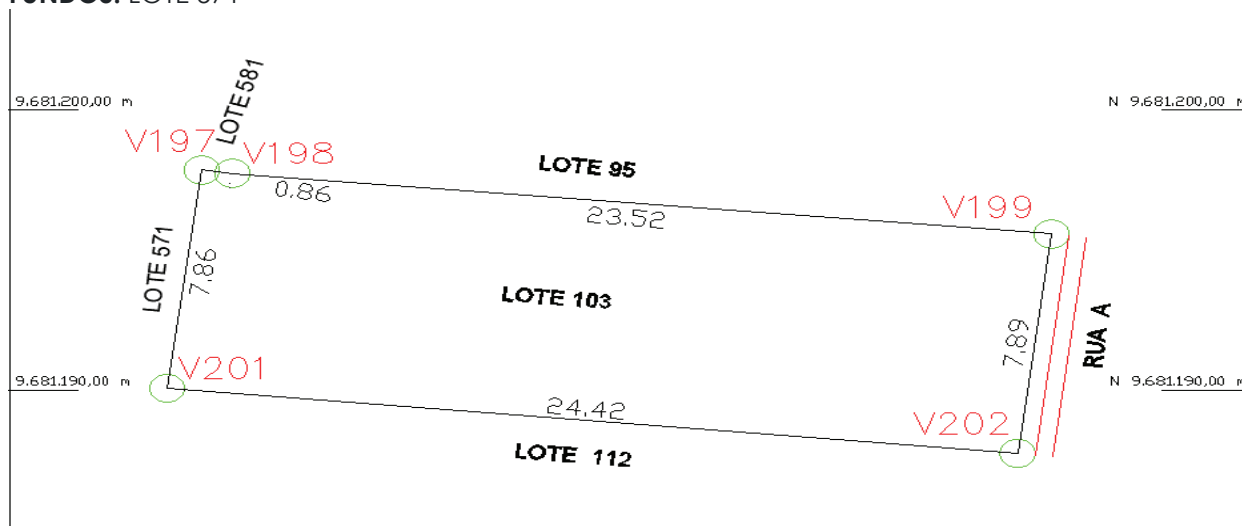

O referido imóvel é delimitado por um polígono irregular cuja descrição se inicia no vértice **V-197**, assinalado em planta anexa e define-se pelos seguintes dados:

De	Para	azimute	Distância (m)	Confrontante	Coord. E(X)	Coord. N(Y)
V-197	V-198	98°00'28"	0,86	LOTE 581	387.428,50	9.680.174,53
V-198	V-199	95°16'57"	23,51	LOTE 95	387.429,35	9.680.174,41
V-199	V-202	186°57'56"	7,88	RUA A	387.452,77	9.680.172,25
V-202	V-201	275°26'44"	24,41	LOTE 112	387.451,81	9.680.164,42
V-201	V-197	7°15'06"	7,85	LOTE 571	387.427,41	9.680.166,74

Assim, para ninguém alegue prejuízo ou prejudicado, faz publicar o presente, que eventuais impugnações ou concordância serão recebidas na sede da Prefeitura Municipal.

Vitória do Xingu, 13 de agosto de 2024.

MARCIO VIANA ROCHA
PREFEITO DE VITÓRIA DO XINGU-PÁ



NESTA EDIÇÃO: EDITAL DE NOTIFICAÇÃO

EDITAL DE NOTIFICAÇÃO 217/2024

A Prefeitura Municipal de Vitória do Xingu/PA, pessoa jurídica de direito público, com sede na Avenida Manoel Felix de Farias, s/nº, Centro, inscrita no CNPJ sob o nº 34.887.935/0001-53, neste ato representado pelo **SETOR DE DEMARCAÇÃO, DIVISÃO E TITULAÇÃO DE TERRAS, de ordem do Prefeito Municipal MARCIO VIANA ROCHA**, no uso de suas atribuições e tendo em vista o que dispõe o art. 31 § 5º da Lei Federal nº 13.465/2017 e do art. 4º da Lei nº 234/2014, **FAZ SABER** aos, aos proprietários, confrontantes e eventuais terceiros interessados de imóveis na zona urbana do município, **para que manifeste interesse e concordância com os memoriais descritivos, perímetros e delimitações da Regularização Fundiária em execução no município, no prazo de 30 (trinta) dias, conforme Processo Administrativo n. 006241/2015 de interesse da Sra. FRANCISDALVA SOUSA DE CASTRO, a qual requer titulação urbana para o imóvel sito a TRAVESSA FRANCISCO XAVIER DA GAMA, LOTE 293, QUADRA 18, BAIRRO CENTRO, com 185,39m² e as seguinte confrontações e Memorial Descritivo abaixo:**

FRENTE: TRAVESSA FRANCISCO XAVIER DA GAMA
LADO ESQUERDO: LOTE 285
LADO DIREITO: LOTE 301
FUNDOS: LOTE 57

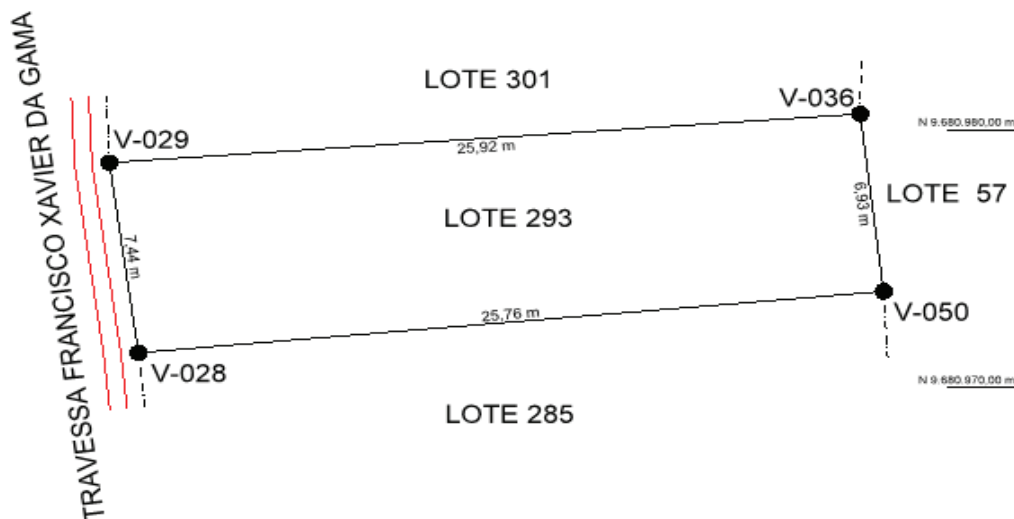

O referido imóvel é delimitado por um polígono irregular cuja descrição se inicia no vértice **V-036**, assinalado em planta anexa e define-se pelos seguintes dados:

De	Para	azimute	Distância (m)	Confrontante	Coord. E(X)	Coord. N(Y)
V-036	V-050	173°22'03"	6,93	LOTE 57	387.724,18	9.680.973,74
V-050	V-028	264°41'56"	25,76	LOTE 285	387.698,53	9.680.971,36
V-028	V-029	352°16'23"	7,44	TRAVESSA FRANCISCO XAVIER DA GAMA	387.697,53	9.680.978,73
V-029	V-036	85°49'06"	25,92	LOTE 301	387.723,38	9.680.980,62

Assim, para ninguém alegue prejuízo ou prejudicado, faz publicar o presente, que eventuais impugnações ou concordância serão recebidas na sede da Prefeitura Municipal.

Vitória do Xingu, 13 de agosto de 2024.

MARCIO VIANA ROCHA
PREFEITO DE VITÓRIA DO XINGU-PA





NESTA EDIÇÃO: EDITAL DE NOTIFICAÇÃO

EDITAL DE NOTIFICAÇÃO 218/2024

A Prefeitura Municipal de Vitória do Xingu/PA, pessoa jurídica de direito público, com sede na Avenida Manoel Felix de Farias, s/nº, Centro, inscrita no CNPJ sob o nº 34.887.935/0001-53, neste ato representado pelo **SETOR DE DEMARCAÇÃO, DIVISÃO E TITULAÇÃO DE TERRAS, de ordem do Prefeito Municipal MARCIO VIANA ROCHA**, no uso de suas atribuições e tendo em vista o que dispõe o art. 31 § 5º da Lei Federal nº 13.465/2017 e do art. 4º da Lei nº 234/2014, **FAZ SABER** aos, aos proprietários, confrontantes e eventuais terceiros interessados de imóveis na zona urbana do município, **para que manifeste interesse e concordância com os memoriais descritivos, perímetros e delimitações da Regularização Fundiária em execução no município, no prazo de 30 (trinta) dias, conforme Processo Administrativo n. 011267/2016 de interesse da Sra. CLENILDA DOS SANTOS BAIA, a qual requer titulação urbana para o imóvel sito a RUA ANTÔNIO MEIRELES, LOTE 262, QUADRA 33 BAIRRO CENTRO, com 332,29m² e as seguintes confrontações e Memorial Descritivo abaixo:**

FRENTE: RUA ANTÔNIO MEIRELES
LADO ESQUERDO: LOTE 252
LADO DIREITO: LOTE 270
FUNDOS: LOTE 117/40

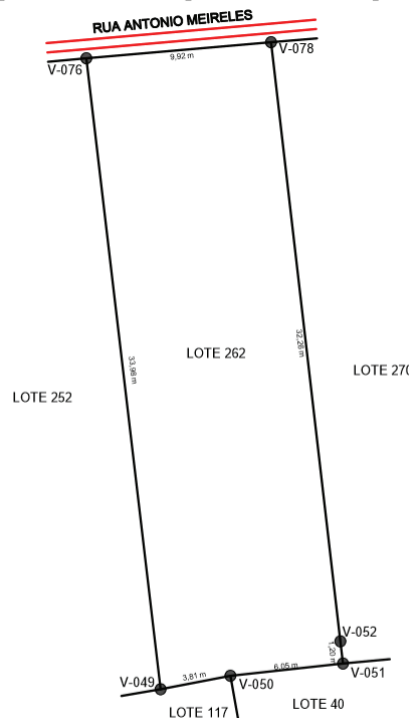

De	Para	azimute	Distância (m)	Confrontante	Coord. E(X)	Coord. N(Y)
V-078	V-052	173°23'49"	32,26	LOTE 270	387.297,81	9.680.945,66
V-052	V-051	173°17'25"	1,20	LOTE 270	387.297,95	9.680.944,47
V-051	V-050	263°50'15"	6,05	LOTE 40	387.291,93	9.680.943,82
V-050	V-049	259°06'11"	3,81	LOTE 117	387.288,19	9.680.943,10
V-049	V-076	353°17'28"	33,98	LOTE 252	387.284,22	9.680.976,85
V-076	V-078	85°01'31"	9,92	RUA ANTONIO MEIRELES	387.294,10	9.680.977,71

Assim, para ninguém alegue prejuízo ou prejudicado, faz publicar o presente, que eventuais impugnações ou concordância serão recebidas na sede da Prefeitura Municipal.

Vitória do Xingu, 13 de agosto de 2024.

MARCIO VIANA ROCHA
PREFEITO DE VITÓRIA DO XINGU-PA





NESTA EDIÇÃO: EDITAL DE NOTIFICAÇÃO

EDITAL DE NOTIFICAÇÃO 219/2024

A Prefeitura Municipal de Vitória do Xingu/PA, pessoa jurídica de direito público, com sede na Avenida Manoel Felix de Farias, s/nº, Centro, inscrita no CNPJ sob o nº 34.887.935/0001-53, neste ato representado pelo **SETOR DE DEMARCAÇÃO, DIVISÃO E TITULAÇÃO DE TERRAS, de ordem do Prefeito Municipal MARCIO VIANA ROCHA**, no uso de suas atribuições e tendo em vista o que dispõe o art. 31 § 5º da Lei Federal nº 13.465/2017 e do art. 4º da Lei nº 234/2014, **FAZ SABER** aos, aos proprietários, confrontantes e eventuais terceiros interessados de imóveis na zona urbana do município, **para que manifeste interesse e concordância com os memoriais descritivos, perímetros e delimitações da Regularização Fundiária em execução no município, no prazo de 30 (trinta) dias, conforme Processo Administrativo n. 002949/2015 de interesse do Sr. JOÃO DE DEUS MONTEIRO BORGES, a qual requer titulação urbana para o imóvel sito a TRAVESSA PADRE JOÃO, LOTE 78, QUADRA 30, BAIRRO CENTRO, com 374,91m² e as seguinte confrontações e Memorial Descritivo abaixo:**

FRENTE: TRAVESSA PADRE JOÃO
LADO ESQUERDO: LOTE 69
LADO DIREITO: LOTE 82
FUNDOS: LOTE 340/330

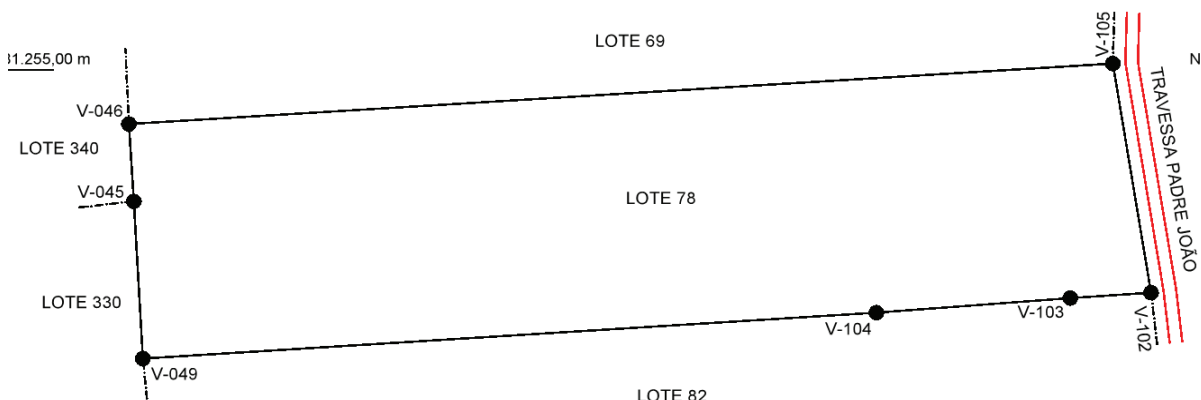

O referido imóvel é delimitado por um polígono irregular cuja descrição se inicia no vértice **V-105**, assinalado em planta anexa e define-se pelos seguintes dados:

De	Para	azimute	Distância (m)	Confrontante	Coord. E(X)	Coord. N(Y)
V-105	V-102	170°38'52"	9,42	TRAVESSA PADRE JOÃO	387.299,15	9.681.245,98
V-102	V-103	266°04'02"	3,21	LOTE 82	387.295,95	9.681.245,76
V-103	V-104	265°41'12"	7,71	LOTE 82	387.288,26	9.681.245,18
V-104	V-049	266°20'25"	29,14	LOTE 82	387.259,18	9.681.243,32
V-049	V-045	356°51'18"	6,38	LOTE 330	387.258,83	9.681.249,69
V-045	V-046	356°20'38"	3,14	LOTE 340	387.258,63	9.681.252,82
V-046	V-105	86°24'16"	39,07	LOTE 69	387.297,62	9.681.255,27

Assim, para ninguém alegue prejuízo ou prejudicado, faz publicar o presente, que eventuais impugnações ou concordância serão recebidas na sede da Prefeitura Municipal.

Vitória do Xingu, 14 de agosto de 2024.

MARCIO VIANA ROCHA
PREFEITO DE VITÓRIA DO XINGU-PA





NESTA EDIÇÃO: EDITAL DE NOTIFICAÇÃO

EDITAL DE NOTIFICAÇÃO 220/2024

A Prefeitura Municipal de Vitória do Xingu/PA, pessoa jurídica de direito público, com sede na Avenida Manoel Felix de Farias, s/nº, Centro, inscrita no CNPJ sob o nº 34.887.935/0001-53, neste ato representado pelo **SETOR DE DEMARCAÇÃO, DIVISÃO E TITULAÇÃO DE TERRAS, de ordem do Prefeito Municipal MARCIO VIANA ROCHA**, no uso de suas atribuições e tendo em vista o que dispõe o art. 31 § 5º da Lei Federal nº 13.465/2017 e do art. 4º da Lei nº 234/2014, **FAZ SABER** aos, aos proprietários, confrontantes e eventuais terceiros interessados de imóveis na zona urbana do município, **para que manifeste interesse e concordância com os memoriais descritivos, perímetros e delimitações da Regularização Fundiária em execução no município, no prazo de 30 (trinta) dias, conforme Processo Administrativo n. 003228/2015 de interesse do Sr. RAIMUNDO MELO CARDOSO FILHO, a qual requer titulação urbana para o imóvel sito a RUA ANTÔNIO MEIRELES, LOTE 196, QUADRA 32, BAIRRO CENTRO, com 404,12m² e as seguinte confrontações e Memorial Descritivo abaixo:**

FRENTE: RUA ANTÔNIO MEIRELES
LADO ESQUERDO: LOTE 187
LADO DIREITO: LOTE 206
FUNDOS: LOTE 100

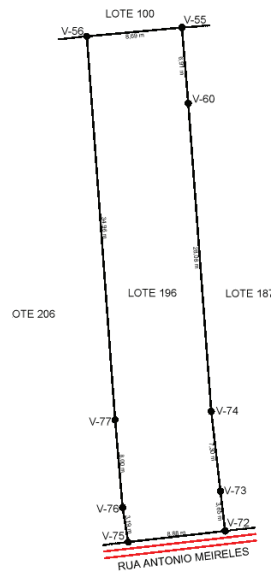

O referido imóvel é delimitado por um polígono irregular cuja descrição se inicia no vértice **V-55**, assinalado em planta anexa e define-se pelos seguintes dados:

De	Para	azimute	Distância (m)	Confrontante	Coord. E(X)	Coord. N(Y)
V-55	V-60	175°21'12"	6,91	LOTE 187	387.403,92	9.681.041,63
V-60	V-74	175°42'39"	28,08	LOTE 187	387.406,02	9.681.013,63
V-74	V-73	173°28'09"	7,30	LOTE 187	387.406,85	9.681.006,38
V-73	V-72	173°13'33"	3,65	LOTE 187	387.407,28	9.681.002,76
V-72	V-75	263°24'12"	8,88	RUA ANTONIO MEIRELES	387.398,46	9.681.001,74
V-75	V-76	351°09'29"	3,19	LOTE 206	387.397,97	9.681.004,89
V-76	V-77	355°07'24"	8,00	LOTE 206	387.397,29	9.681.012,86
V-77	V-56	355°46'02"	34,96	LOTE 206	387.394,71	9.681.047,72
V-56	V-55	84°42'58"	8,69	LOTE 100	387.403,36	9.681.048,52

Assim, para ninguém alegue prejuízo ou prejudicado, faz publicar o presente, que eventuais impugnações ou concordância serão recebidas na sede da Prefeitura Municipal.

Vitória do Xingu, 14 de agosto de 2024.

MARCIO VIANA ROCHA
PREFEITO DE VITÓRIA DO XINGU-PÁ





NESTA EDIÇÃO: EDITAL DE NOTIFICAÇÃO

EDITAL DE NOTIFICAÇÃO 221/2024

A Prefeitura Municipal de Vitória do Xingu/PA, pessoa jurídica de direito público, com sede na Avenida Manoel Felix de Farias, s/nº, Centro, inscrita no CNPJ sob o nº 34.887.935/0001-53, neste ato representado pelo **SETOR DE DEMARCAÇÃO, DIVISÃO E TITULAÇÃO DE TERRAS, de ordem do Prefeito Municipal MARCIO VIANA ROCHA**, no uso de suas atribuições e tendo em vista o que dispõe o art. 31 § 5º da Lei Federal nº 13.465/2017 e do art. 4º da Lei nº 234/2014, **FAZ SABER** aos, aos proprietários, confrontantes e eventuais terceiros interessados de imóveis na zona urbana do município, **para que manifeste interesse e concordância com os memoriais descritivos, perímetros e delimitações da Regularização Fundiária em execução no município, no prazo de 30 (trinta) dias, conforme Processo Administrativo n. 003550/2015 de interesse do Sr. ELDECI CORDEIRO GOMES, a qual requer titulação urbana para o imóvel sito a RUA ANTÔNIO MEIRELES, LOTE 418, QUADRA 16, BAIRRO CENTRO, com 275,52m² e as seguinte confrontações e Memorial Descritivo abaixo:**

FRENTE: RUA ANTÔNIO MEIRELES
LADO ESQUERDO: LOTE 410
LADO DIREITO: LOTE 440 / 39
FUNDOS: LOTE 48



O referido imóvel é delimitado por um polígono irregular cuja descrição se inicia no vértice **V-34**, assinalado em planta anexa e define-se pelos seguintes dados:

De	Para	azimute	Distância (m)	Confrontante	Coord. E(X)	Coord. N(Y)
V-34	V-46	171°06'22"	2,65	LOTE 440	387.579,68	9.681.007,36
V-46	V-45	172°31'11"	9,60	LOTE 440	387.580,93	9.680.997,84
V-45	V-44	173°31'07"	8,06	LOTE 440	387.581,84	9.680.989,83
V-44	V-43	178°06'06"	15,70	LOTE 440	387.582,36	9.680.974,14
V-43	V-49	183°39'57"	3,60	LOTE 39	387.582,13	9.680.970,55
V-49	V-50	264°41'17"	5,29	LOTE 48	387.576,86	9.680.970,06
V-50	V-51	353°19'13"	17,71	LOTE 410	387.574,80	9.680.987,65
V-51	V-52	351°01'53"	7,44	LOTE 410	387.573,64	9.680.995,00
V-52	V-53	352°24'31"	12,04	LOTE 410	387.572,05	9.681.006,93
V-53	V-33	352°23'12"	2,04	LOTE 410	387.571,78	9.681.008,95
V-33	V-34	82°10'12"	7,56	RUA ANTONIO MEIRELES	387.579,27	9.681.009,98

Assim, para ninguém alegue prejuízo ou prejudicado, faz publicar o presente, que eventuais impugnações ou concordância serão recebidas na sede da Prefeitura Municipal.

Vitória do Xingu, 13 de agosto de 2024.

MARCIO VIANA ROCHA
PREFEITO DE VITÓRIA DO XINGU-PÁ





NESTA EDIÇÃO: EDITAL DE NOTIFICAÇÃO

EDITAL DE NOTIFICAÇÃO 222/2024

A Prefeitura Municipal de Vitória do Xingu/PA, pessoa jurídica de direito público, com sede na Avenida Manoel Felix de Farias, s/nº, Centro, inscrita no CNPJ sob o nº 34.887.935/0001-53, neste ato representado pelo **SETOR DE DEMARCAÇÃO, DIVISÃO E TITULAÇÃO DE TERRAS, de ordem do Prefeito Municipal MARCIO VIANA ROCHA**, no uso de suas atribuições e tendo em vista o que dispõe o art. 31 § 5º da Lei Federal nº 13.465/2017 e do art. 4º da Lei nº 234/2014, **FAZ SABER** aos, aos proprietários, confrontantes e eventuais terceiros interessados de imóveis na zona urbana do município, **para que manifeste interesse e concordância com os memoriais descritivos, perímetros e delimitações da Regularização Fundiária em execução no município, no prazo de 30 (trinta) dias, conforme Processo Administrativo n. 005033/2022 de interesse do Sra. FABIANA SILVEIRA PALMEIRA, a qual requer titulação urbana para o imóvel sito A TRAVESSA 01, LOTE 91, QUADRA 43, BAIRRO NOVA VITÓRIA, com 237,87m² e as seguinte confrontações e Memorial Descritivo abaixo:**

FRENTE: TRAVESSA 01
LADO ESQUERDO: LOTE 81
LADO DIREITO: LOTE 101
FUNDOS: ÁREA PÚBLICA

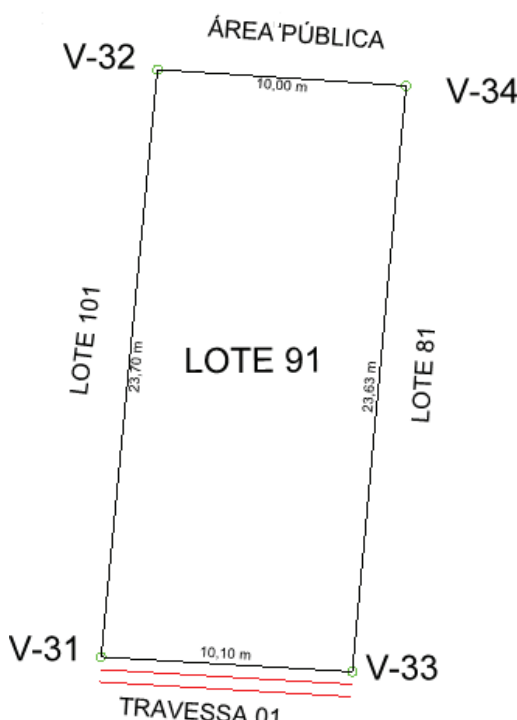

O referido imóvel é delimitado por um polígono irregular cuja descrição se inicia no vértice **V-32**, assinalado em planta anexa e define-se pelos seguintes dados:

De	Para	azimute	Distância (m)	Confrontante	Coord. E(X)	Coord. N(Y)
V-32	V-34	93°45'36"	10,00	ÁREA PUBLICA	387.615,19	9.680.354,97
V-34	V-33	185°15'00"	23,63	LOTE 81	387.625,18	9.680354,32
V-33	V-31	273°21'29"	10,10	TRAVESSA 01	387.623,02	9.680.330,79
V-31	V-32	5°29'22"	23,70	LOTE 101	387.612,93	9.680.331,38

Assim, para ninguém alegue prejuízo ou prejudicado, faz publicar o presente, que eventuais impugnações ou concordância serão recebidas na sede da Prefeitura Municipal.

Vitória do Xingu, 13 de agosto de 2024.

MARCIO VIANA ROCHA
PREFEITO DE VITÓRIA DO XINGU-PÁ



NESTA EDIÇÃO: EDITAL DE NOTIFICAÇÃO

EDITAL DE NOTIFICAÇÃO 224/2024

A Prefeitura Municipal de Vitória do Xingu/PA, pessoa jurídica de direito público, com sede na Avenida Manoel Felix de Farias, s/nº, Centro, inscrita no CNPJ sob o nº 34.887.935/0001-53, neste ato representado pelo **SETOR DE DEMARCAÇÃO, DIVISÃO E TITULAÇÃO DE TERRAS, de ordem do Prefeito Municipal MARCIO VIANA ROCHA**, no uso de suas atribuições e tendo em vista o que dispõe o art. 31 § 5º da Lei Federal nº 13.465/2017 e do art. 4º da Lei nº 234/2014, **FAZ SABER** aos, aos proprietários, confrontantes e eventuais terceiros interessados de imóveis na zona urbana do município, **para que manifeste interesse e concordância com os memoriais descritivos, perímetros e delimitações da Regularização Fundiária em execução no município, no prazo de 30 (trinta) dias, conforme Processo Administrativo n. 008111/2016 de interesse do Sr. MOISES CAMPOS DOS SANTOS, a qual requer titulação urbana para o imóvel sito a PASSAGEM ALTAMIRA, LOTE 50, QUADRA 4, BAIRRO CENTRO, com 146,25m² e as seguinte confrontações e Memorial Descritivo abaixo:**

FRENTE: PASSAGEM ALTAMIRA

LADO ESQUERDO: LOTE 38

LADO DIREITO: LOTE 56

FUNDOS: LOTE 10

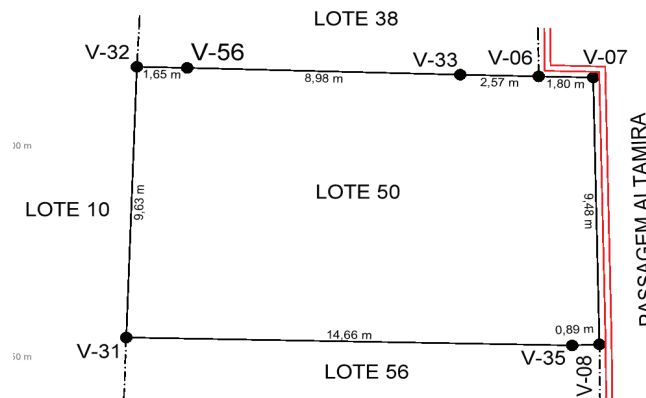

O referido imóvel é delimitado por um polígono irregular cuja descrição se inicia no vértice **V-32**, assinalado em planta anexa e define-se pelos seguintes dados:

De	Para	azimute	Distância (m)	Confrontante	Coord. E(X)	Coord. N(Y)
V-32	V-56	91°23'19"	1,65	LOTE 38	387.505,70	9.681.392,99
V-56	V-33	91°31'51"	8,98	LOTE 38	387.514,68	9.681.392,75
V-33	V-06	91°20'15"	2,57	LOTE 38	387.517,25	9.681.392,69
V-06	V-07	91°16'23"	1,80	PASSAGEM ALTAMIRA	387.519,05	9.681.392,65
V-07	V-08	178°47'29"	9,48	PASSAGEM ALTAMIRA	387.519,25	9.681.383,17
V-08	V-35	267°25'36"	0,89	LOTE 56	387.518,36	9.681.383,13
V-35	V-31	271°05'39"	14,66	LOTE 56	387.503,70	9.681.383,41
V-31	V-32	2°05'01"	9,63	LOTE 10	387.504,05	9.681.393,03

Assim, para ninguém alegue prejuízo ou prejudicado, faz publicar o presente, que eventuais impugnações ou concordância serão recebidas na sede da Prefeitura Municipal.

Vitória do Xingu, 14 de agosto de 2024.

MARCIO VIANA ROCHA
PREFEITO DE VITÓRIA DO XINGU-PÁ





NESTA EDIÇÃO: EDITAL DE NOTIFICAÇÃO

EDITAL DE NOTIFICAÇÃO 225/2024

A Prefeitura Municipal de Vitória do Xingu/PA, pessoa jurídica de direito público, com sede na Avenida Manoel Felix de Farias, s/nº, Centro, inscrita no CNPJ sob o nº 34.887.935/0001-53, neste ato representado pelo **SETOR DE DEMARCAÇÃO, DIVISÃO E TITULAÇÃO DE TERRAS, de ordem do Prefeito Municipal MARCIO VIANA ROCHA**, no uso de suas atribuições e tendo em vista o que dispõe o art. 31 § 5º da Lei Federal nº 13.465/2017 e do art. 4º da Lei nº 234/2014, **FAZ SABER** aos, aos proprietários, confrontantes e eventuais terceiros interessados de imóveis na zona urbana do município, **para que manifeste interesse e concordância com os memoriais descritivos, perímetros e delimitações da Regularização Fundiária em execução no município, no prazo de 30 (trinta) dias, conforme Processo Administrativo n. 002770/2021 de interesse do Sra. GRAUCIRENE CORDOVIL GAMA SANTOS, a qual requer titulação urbana para o imóvel sito a AVENIDA MANOEL FELIX DE FARIAS, LOTE 372, QUADRA 11, BAIRRO CENTRO, com 497,33m² e as seguinte confrontações e Memorial Descritivo abaixo:**

FRENTE: AVENIDA MANOEL FELIX DE FARIAS

LADO ESQUERDO: LOTE 354

LADO DIREITO: LOTE 401

FUNDOS: LOTE 422

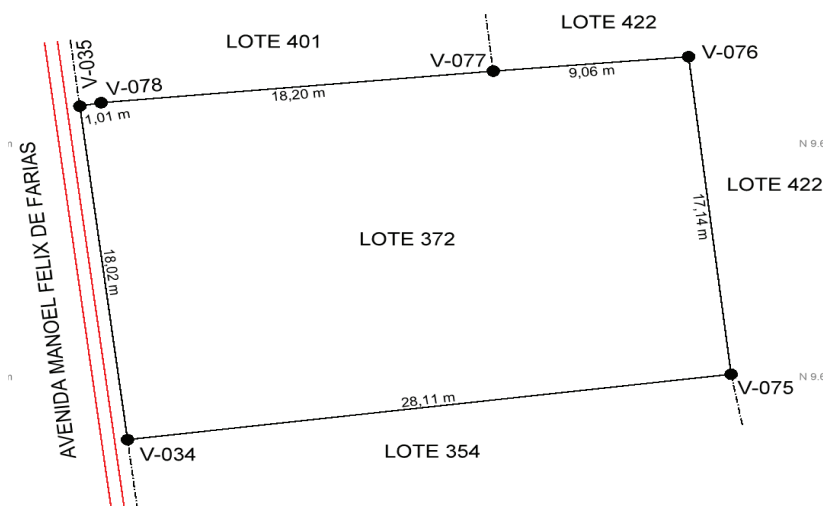

O referido imóvel é delimitado por um polígono irregular cuja descrição se inicia no vértice **V-076**, assinalado em planta anexa e define-se pelos seguintes dados:

De	Para	azimute	Distância (m)	Confrontante	Coord. E(X)	Coord. N(Y)
V-076	V-075	173°26'05"	17,14	LOTE 422	387.518,19	9.681.125,51
V-075	V-034	262°50'50"	28,11	LOTE 354	387.490,30	9.681.122,01
V-034	V-035	352°57'14"	18,02	AVENIDA MANOEL FELIX DE FARIAS	387.488,09	9.681.139,89
V-035	V-078	79°41'43"	1,01	LOTE 401	387.489,08	9.681.140,07
V-078	V-077	84°38'25"	18,20	LOTE 401	387.507,20	9.681.141,77
V-077	V-076	85°07'34"	9,06	LOTE 422	387.516,23	9.681.142,54

Assim, para ninguém alegue prejuízo ou prejudicado, faz publicar o presente, que eventuais impugnações ou concordância serão recebidas na sede da Prefeitura Municipal.

Vitória do Xingu, 14 de agosto de 2024.

MARCIO VIANA ROCHA
PREFEITO DE VITÓRIA DO XINGU-PA





NESTA EDIÇÃO: EDITAL DE NOTIFICAÇÃO

EDITAL DE NOTIFICAÇÃO 227/2024

A Prefeitura Municipal de Vitória do Xingu/PA, pessoa jurídica de direito público, com sede na Avenida Manoel Felix de Farias, s/nº, Centro, inscrita no CNPJ sob o nº 34.887.935/0001-53, neste ato representado pelo **SETOR DE DEMARCAÇÃO, DIVISÃO E TITULAÇÃO DE TERRAS, de ordem do Prefeito Municipal MARCIO VIANA ROCHA**, no uso de suas atribuições e tendo em vista o que dispõe o art. 31 § 5º da Lei Federal nº 13.465/2017 e do art. 4º da Lei nº 234/2014, **FAZ SABER** aos, aos proprietários, confrontantes e eventuais terceiros interessados de imóveis na zona urbana do município, **para que manifeste interesse e concordância com os memoriais descritivos, perímetros e delimitações da Regularização Fundiária em execução no município, no prazo de 30 (trinta) dias, conforme Processo Administrativo n. 006180/2015 de interesse do Sra. NOELI BUCHINGER, a qual requer titulação urbana para o imóvel sito a AVENIDA MANOEL FELIX DE FARIAS, LOTE 161, QUADRA 36 BAIRRO CENTRO, com 373,60m² e as seguinte confrontações e Memorial Descritivo abaixo:**

- FRENTE:** AVENIDA MANOEL FELIX DE FARIAS
- LADO ESQUERDO:** LOTE 153/65
- LADO DIREITO:** LOTE 171
- FUNDOS:** LOTE 370

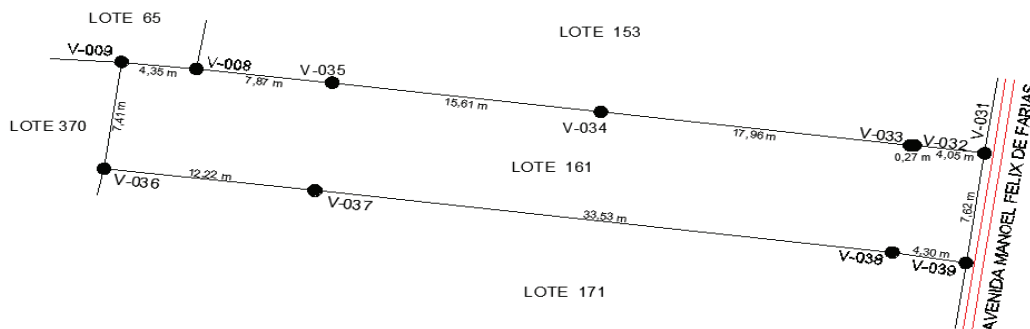

O referido imóvel é delimitado por um polígono irregular cuja descrição se inicia no vértice **V-009**, assinalado em planta anexa e define-se pelos seguintes dados:

De	Para	azimute	Distância (m)	Confrontante	Coord. E(X)	Coord. N(Y)
V-009	V-008	96°12'33"	4,35	LOTE 65	387.400,77	9.680.847,57
V-008	V-035	96°56'07"	7,87	LOTE 153	387.408,58	9.680.846,62
V-035	V-034	97°23'53"	15,61	LOTE 153	387.424,06	9.680.844,61
V-034	V-032	97°21'31"	17,96	LOTE 153	387.441,87	9.680.842,31
V-032	V-032	90°00'00"	0,27	LOTE 153	387.442,14	9.680.842,31
V-032	V-031	97°48'35"	4,05	LOTE 153	387.446,15	9.680.841,76
V-031	V-039	188°04'37"	7,62	AVENIDA MANOEL FELIX DE FARIAS	387.445,08	9.680.834,22
V-039	V-038	279°46'08"	4,30	LOTE 171	387.440,84	9.680.834,95
V-038	V-037	277°17'56"	33,53	LOTE 171	387.407,58	9.680.839,21
V-037	V-036	277°00'10"	12,22	LOTE 171	387.395,45	9.680.840,70
V-036	V-009	7°45'30"	7,41	LOTE 370	387.396,45	9.680.848,04

Assim, para ninguém alegue prejuízo ou prejudicado, faz publicar o presente, que eventuais impugnações ou concordância serão recebidas na sede da Prefeitura Municipal.

Vitória do Xingu, 12 agosto de 2024.

MARCIO VIANA ROCHA
PREFEITO DE VITÓRIA DO XINGU-PA





NESTA EDIÇÃO: EDITAL DE NOTIFICAÇÃO

EDITAL DE NOTIFICAÇÃO 228/2024

A Prefeitura Municipal de Vitória do Xingu/PA, pessoa jurídica de direito público, com sede na Avenida Manoel Felix de Farias, s/nº, Centro, inscrita no CNPJ sob o nº 34.887.935/0001-53, neste ato representado pelo **SETOR DE DEMARCAÇÃO, DIVISÃO E TITULAÇÃO DE TERRAS, de ordem do Prefeito Municipal MARCIO VIANA ROCHA**, no uso de suas atribuições e tendo em vista o que dispõe o art. 31 § 5º da Lei Federal nº 13.465/2017 e do art. 4º da Lei nº 234/2014, **FAZ SABER** aos, aos proprietários, confrontantes e eventuais terceiros interessados de imóveis na zona urbana do município, **para que manifeste interesse e concordância com os memoriais descritivos, perímetros e delimitações da Regularização Fundiária em execução no município, no prazo de 30 (trinta) dias, conforme Processo Administrativo n. 007022/2015 de interesse do Sra. JOSIANE OLIVEIRA MACÁRIO, a qual requer titulação urbana para o imóvel sito a PASSAGEM ARTHUR PESSOA, LOTE 42, QUADRA 14, BAIRRO CENTRO, com 286,17m² e as seguinte confrontações e Memorial Descritivo abaixo:**

FRENTE: PASSAGEM ARTHUR PESSOA

LADO ESQUERDO: LOTE 50

LADO DIREITO: LOTE 34

FUNDOS: ÁREA REMANESCENTE

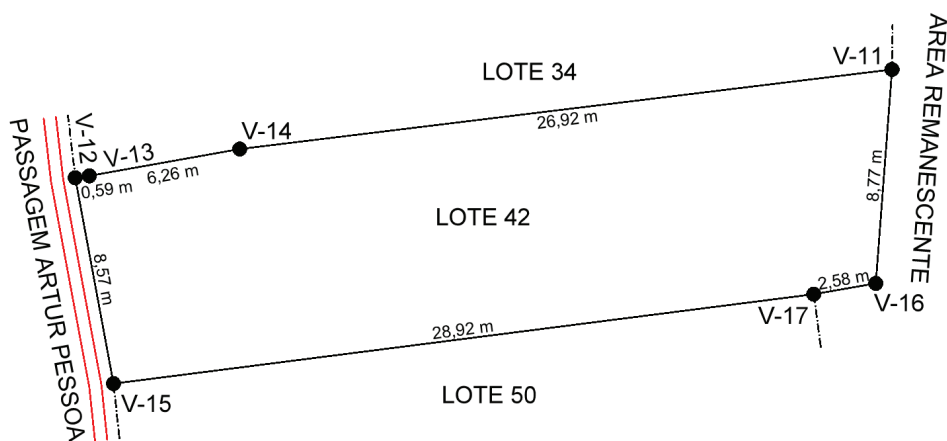

O referido imóvel é delimitado por um polígono irregular cuja descrição se inicia no vértice **V-11**, assinalado em planta anexa e define-se pelos seguintes dados:

De	Para	azimute	Distância (m)	Confrontante	Coord. E(X)	Coord. N(Y)
V-11	V-16	184°18'49"	8,77	ÁREA REMANESCENTE	387.768,74	9.681.107,50
V-16	V-17	259°57'12"	2,58	ÁREA REMANESCENTE	387.766,20	9.681.107,05
V-17	V-15	262°43'48"	28,92	LOTE 50	387.737,51	9.681.103,39
V-15	V-12	349°27'00"	8,57	PASSAGEM ARTUR PESSOA	387.735,94	9.681.111,82
V-12	V-13	82°08'48"	0,59	LOTE 34	387.736,52	9.681.111,90
V-13	V-14	79°57'56"	6,26	LOTE 34	387.742,68	9.681.112,99
V-14	V-11	83°02'38"	26,92	LOTE 34	387.769,40	9.681.116,25

Assim, para ninguém alegue prejuízo ou prejudicado, faz publicar o presente, que eventuais impugnações ou concordância serão recebidas na sede da Prefeitura Municipal.

Vitória do Xingu, 14 de agosto de 2024.

MARCIO VIANA ROCHA
PREFEITO DE VITÓRIA DO XINGU-PA





NESTA EDIÇÃO: EDITAL DE NOTIFICAÇÃO

EDITAL DE NOTIFICAÇÃO 229/2024

A Prefeitura Municipal de Vitória do Xingu/PA, pessoa jurídica de direito público, com sede na Avenida Manoel Felix de Farias, s/nº, Centro, inscrita no CNPJ sob o nº 34.887.935/0001-53, neste ato representado pelo **SETOR DE DEMARCAÇÃO, DIVISÃO E TITULAÇÃO DE TERRAS, de ordem do Prefeito Municipal MARCIO VIANA ROCHA**, no uso de suas atribuições e tendo em vista o que dispõe o art. 31 § 5º da Lei Federal nº 13.465/2017 e do art. 4º da Lei nº 234/2014, **FAZ SABER** aos, aos proprietários, confrontantes e eventuais terceiros interessados de imóveis na zona urbana do município, **para que manifeste interesse e concordância com os memoriais descritivos, perímetros e delimitações da Regularização Fundiária em execução no município, no prazo de 30 (trinta) dias, conforme Processo Administrativo n. 004077/2015 de interesse do Sra. ELIZETH MELO DE OLIVEIRA, a qual requer titulação urbana para o imóvel sito a TRAVESSA PADRE JOÃO, LOTE 360, QUADRA 31, BAIRRO CENTRO, com 322,42m² e as seguinte confrontações e Memorial Descritivo abaixo:**

FRENTE: TRAVESSA PADRE JOÃO
LADO ESQUERDO: LOTE 352
LADO DIREITO: LOTE 366
FUNDOS: LOTE 130

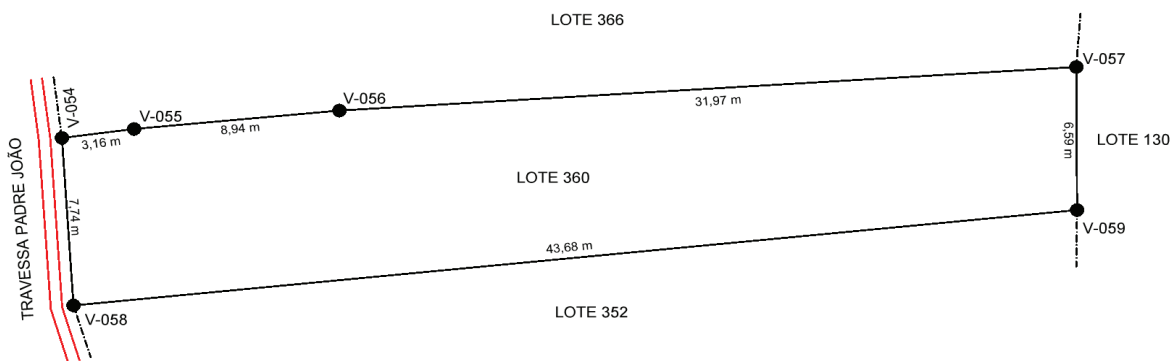

O referido imóvel é delimitado por um polígono irregular cuja descrição se inicia no vértice **V-057**, assinalado em planta anexa e define-se pelos seguintes dados:

p

De	Para	azimute	Distância (m)	Confrontante	Coord. E(X)	Coord. N(Y)
V-057	V-059	179°44'21"	6,59	LOTE 130	387.357,02	9.681.222,45
V-059	V-058	264°13'08"	43,68	LOTE 352	387.313,56	9.681.218,05
V-058	V-054	356°13'13"	7,74	TRAVESSA PADRE JOÃO	387.313,05	9.681.225,77
V-054	V-055	82°32'14"	3,16	LOTE 366	387.316,18	9.681.226,18
V-055	V-056	84°28'50"	8,94	LOTE 366	387.325,08	9.681.227,04
V-056	V-057	86°24'49"	31,97	LOTE 366	387.356,99	9.681.229,04

Assim, para ninguém alegue prejuízo ou prejudicado, faz publicar o presente, que eventuais impugnações ou concordância serão recebidas na sede da Prefeitura Municipal.

Vitória do Xingu, 13 de agosto de 2024.

MARCIO VIANA ROCHA
PREFEITO DE VITÓRIA DO XINGU-PÁ





NESTA EDIÇÃO: EDITAL DE NOTIFICAÇÃO

EDITAL DE NOTIFICAÇÃO 231/2024

A Prefeitura Municipal de Vitória do Xingu/PA, pessoa jurídica de direito público, com sede na Avenida Manoel Felix de Farias, s/nº, Centro, inscrita no CNPJ sob o nº 34.887.935/0001-53, neste ato representado pelo **SETOR DE DEMARCAÇÃO, DIVISÃO E TITULAÇÃO DE TERRAS, de ordem do Prefeito Municipal MARCIO VIANA ROCHA**, no uso de suas atribuições e tendo em vista o que dispõe o art. 31 § 5º da Lei Federal nº 13.465/2017 e do art. 4º da Lei nº 234/2014, **FAZ SABER** aos, aos proprietários, confrontantes e eventuais terceiros interessados de imóveis na zona urbana do município, **para que manifeste interesse e concordância com os memoriais descritivos, perímetros e delimitações da Regularização Fundiária em execução no município, no prazo de 30 (trinta) dias, conforme Processo Administrativo n. 007661/2016 de interesse do Sra. MARIA DE NAZARÉ DA SILVA GOES, a qual requer titulação urbana para o imóvel sito a RUA ANFRISIO NUNES, LOTE 109, QUADRA 35, BAIRRO CENTRO, com 385,50m² e as seguinte confrontações e Memorial Descritivo abaixo:**

FRENTE: RUA ANFRISIO NUNES
LADO ESQUERDO: LOTE 68
LADO DIREITO: TRAVESSA PADRE JOÃO
FUNDOS: LOTE 115

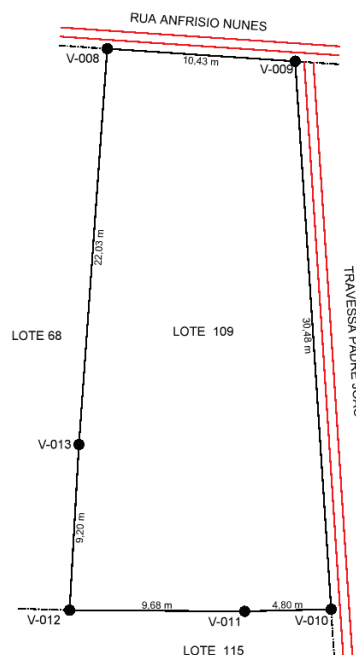

O referido imóvel é delimitado por um polígono irregular cuja descrição se inicia no vértice **V-008**, assinalado em planta anexa e define-se pelos seguintes dados:

De	Para	azimute	Distância (m)	Confrontante	Coord. E(X)	Coord. N(Y)
V-008	V-009	93°50'49"	10,43	RUA ANFRISIO NUNES	387.328,21	9.680.896,75
V-009	V-010	176°15'21"	30,48	TRAVESSA PADRE JOÃO	387.330,20	9.680.866,34
V-010	V-011	268°34'04"	4,80	LOTE 115	387.325,40	9.680.866,22
V-011	V-012	270°24'52"	9,68	LOTE 115	387.315,72	9.680.866,29
V-012	V-013	3°10'35"	9,20	LOTE 68	387.316,23	9.680.875,48
V-013	V-008	4°05'15"	22,03	LOTE 68	387.317,80	9.680.897,45

Assim, para ninguém alegue prejuízo ou prejudicado, faz publicar o presente, que eventuais impugnações ou concordância serão recebidas na sede da Prefeitura Municipal.

Vitória do Xingu, 14 de agosto de 2024.

MARCIO VIANA ROCHA
PREFEITO DE VITÓRIA DO XINGU-PA





NESTA EDIÇÃO: EDITAL DE NOTIFICAÇÃO

EDITAL DE NOTIFICAÇÃO 232/2024

A Prefeitura Municipal de Vitória do Xingu/PA, pessoa jurídica de direito público, com sede na Avenida Manoel Felix de Farias, s/nº, Centro, inscrita no CNPJ sob o nº 34.887.935/0001-53, neste ato representado pelo **SETOR DE DEMARCAÇÃO, DIVISÃO E TITULAÇÃO DE TERRAS, de ordem do Prefeito Municipal MARCIO VIANA ROCHA**, no uso de suas atribuições e tendo em vista o que dispõe o art. 31 § 5º da Lei Federal nº 13.465/2017 e do art. 4º da Lei nº 234/2014, **FAZ SABER** aos, aos proprietários, confrontantes e eventuais terceiros interessados de imóveis na zona urbana do município, **para que manifeste interesse e concordância com os memoriais descritivos, perímetros e delimitações da Regularização Fundiária em execução no município, no prazo de 30 (trinta) dias, conforme Processo Administrativo n. 005346/2015 de interesse do Sra. HELENA GOMES DE MELO, a qual requer titulação urbana para o imóvel sito a TRAVESSA CASTELO BRANCO, LOTE 266, QUADRA 17, BAIRRO CENTRO, com 274,46m² e as seguinte confrontações e Memorial Descritivo abaixo:**

FRENTE: TRAVESSA CASTELO BRANCO

LADO ESQUERDO: LOTE 258

LADO DIREITO: LOTE 275

FUNDOS: LOTE 88

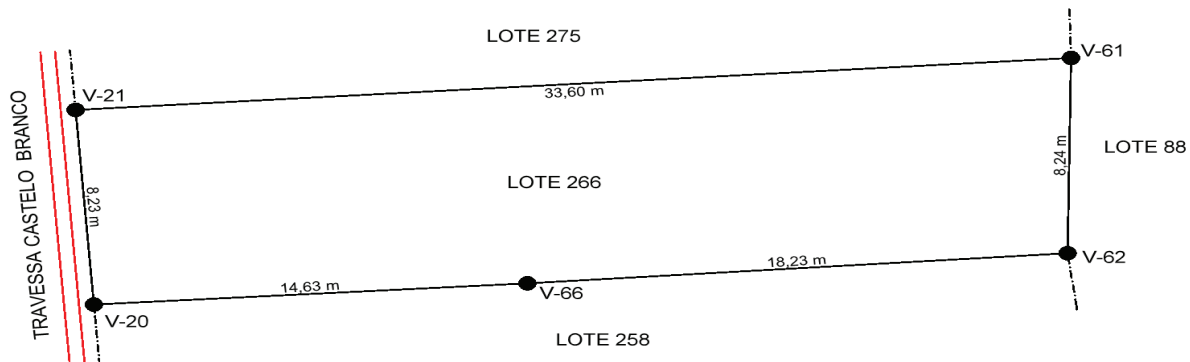

O referido imóvel é delimitado por um polígono irregular cuja descrição se inicia no vértice **V-61**, assinalado em planta anexa e define-se pelos seguintes dados:

De	Para	azimute	Distância (m)	Confrontante	Coord. E(X)	Coord. N(Y)
V-61	V-62	180°50'04"	8,24	LOTE 88	387.668,19	9.680.945,34
V-62	V-66	0°00'00"	0,00	LOTE 258	387.668,19	9.680.945,34
V-66	V-20	266°30'42"	14,63	LOTE 258	387.635,40	9.680.943,18
V-20	V-21	355°40'53"	8,23	TRAVESSA CASTELO BRANCO	387.634,78	9.680.951,39
V-21	V-61	86°15'47"	33,60	LOTE 275	387.668,31	9.680.953,58

Assim, para ninguém alegue prejuízo ou prejudicado, faz publicar o presente, que eventuais impugnações ou concordância serão recebidas na sede da Prefeitura Municipal.

Vitória do Xingu, 14 de agosto de 2024.

MARCIO VIANA ROCHA
PREFEITO DE VITÓRIA DO XINGU-PA





NESTA EDIÇÃO: EDITAL DE NOTIFICAÇÃO

EDITAL DE NOTIFICAÇÃO 233/2024

A Prefeitura Municipal de Vitória do Xingu/PA, pessoa jurídica de direito público, com sede na Avenida Manoel Felix de Farias, s/nº, Centro, inscrita no CNPJ sob o nº 34.887.935/0001-53, neste ato representado pelo **SETOR DE DEMARCAÇÃO, DIVISÃO E TITULAÇÃO DE TERRAS, de ordem do Prefeito Municipal MARCIO VIANA ROCHA**, no uso de suas atribuições e tendo em vista o que dispõe o art. 31 § 5º da Lei Federal nº 13.465/2017 e do art. 4º da Lei nº 234/2014, **FAZ SABER** aos, aos proprietários, confrontantes e eventuais terceiros interessados de imóveis na zona urbana do município, **para que manifeste interesse e concordância com os memoriais descritivos, perímetros e delimitações da Regularização Fundiária em execução no município, no prazo de 30 (trinta) dias, conforme Processo Administrativo n. 008622/2016** de interesse do Sra. **VANIA VIANA DE MELO**, a qual requer titulação urbana para o imóvel sito a **RUA JOSÉ SOARES BARBOSA, LOTE 534, QUADRA 31, BAIRRO CENTRO, com 182,69m²** e as seguinte confrontações e Memorial Descritivo abaixo:

FRENTE: RUA JOSÉ SOARES BARBOSA
LADO ESQUERDO: LOTE 526
LADO DIREITO: LOTE 28
FUNDOS: LOTE 28



O referido imóvel é delimitado por um polígono irregular cuja descrição se inicia no vértice **V-002**, assinalado em planta anexa e define-se pelos seguintes dados:

De	Para	azimute	Distância (m)	Confrontante	Coord. E(X)	Coord. N(Y)
V-002	V-003	171°11'27"	10,38	LOTE 28	387.378,30	9.681.328,79
V-003	V-004	174°13'30"	9,74	LOTE 28	387.379,28	9.681.319,10
V-004	V-005	266°07'55"	9,19	LOTE 28	387.370,11	9.681.318,48
V-005	V-010	353°29'01"	19,74	LOTE 526	387.367,87	9.681.338,09
V-010	V-002	83°48'08"	8,89	RUA JOSÉ SOARES BARBOSA	387.376,71	9.681.339,05

Assim, para ninguém alegue prejuízo ou prejudicado, faz publicar o presente, que eventuais impugnações ou concordância serão recebidas na sede da Prefeitura Municipal.

Vitória do Xingu, 19 de agosto de 2024.

MARCIO VIANA ROCHA
PREFEITO DE VITÓRIA DO XINGU-PA





NESTA EDIÇÃO: EDITAL DE NOTIFICAÇÃO

EDITAL DE NOTIFICAÇÃO 234/2024

A Prefeitura Municipal de Vitória do Xingu/PA, pessoa jurídica de direito público, com sede na Avenida Manoel Felix de Farias, s/nº, Centro, inscrita no CNPJ sob o nº 34.887.935/0001-53, neste ato representado pelo **SETOR DE DEMARCAÇÃO, DIVISÃO E TITULAÇÃO DE TERRAS, de ordem do Prefeito Municipal MARCIO VIANA ROCHA**, no uso de suas atribuições e tendo em vista o que dispõe o art. 31 § 5º da Lei Federal nº 13.465/2017 e do art. 4º da Lei nº 234/2014, **FAZ SABER** aos, aos proprietários, confrontantes e eventuais terceiros interessados de imóveis na zona urbana do município, **para que manifeste interesse e concordância com os memoriais descritivos, perímetros e delimitações da Regularização Fundiária em execução no município, no prazo de 30 (trinta) dias, conforme Processo Administrativo n. 007023/2015 de interesse do Sra. RAIMUNDA OLIVEIRA MACÁRIO, a qual requer titulação urbana para o imóvel sito A PASSAGEM ARTHUR PESSOA, LOTE 82, QUADRA 13, BAIRRO CENTRO, com 160,57m² e as seguinte confrontações e Memorial Descritivo abaixo:**

FRENTE: PASSAGEM ARTHUR PESSOA
LADO ESQUERDO: LOTE 75
LADO DIREITO: LOTE 90/234
FUNDOS: LOTE 242

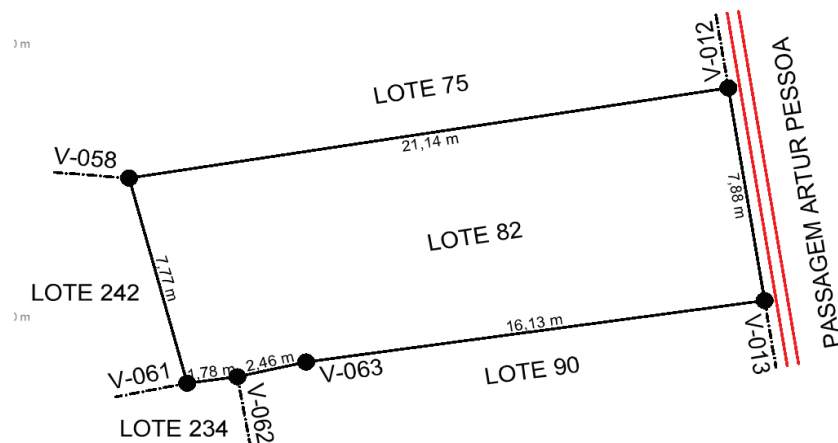

O referido imóvel é delimitado por um polígono irregular cuja descrição se inicia no vértice **V-012**, assinalado em planta anexa e define-se pelos seguintes dados:

De	Para	azimute	Distância (m)	Confrontante	Coord. E(X)	Coord. N(Y)
V-012	V-013	170°48'02"	7,88	PASSAGEM ARTUR PESSOA	387.731,11	9.681.090,90
V-013	V-063	261°58'50"	16,13	LOTE 90	387.715,14	9.681.088,65
V-063	V-062	257°19'11"	2,46	LOTE 90	387.712,74	9.681.088,11
V-062	V-061	262°14'05"	1,78	LOTE 234	387.710,98	9.681.087,87
V-061	V-058	345°00'59"	7,77	LOTE 242	387.708,97	9.681.095,38
V-058	V-012	81°01'08"	21,14	LOTE 75	387.729,85	9.681.098,68

Assim, para ninguém alegue prejuízo ou prejudicado, faz publicar o presente, que eventuais impugnações ou concordância serão recebidas na sede da Prefeitura Municipal.

Vitória do Xingu, 14 de agosto de 2024.

MARCIO VIANA ROCHA
PREFEITO DE VITÓRIA DO XINGU-PÁ





NESTA EDIÇÃO: EDITAL DE NOTIFICAÇÃO

EDITAL DE NOTIFICAÇÃO 235/2024

A Prefeitura Municipal de Vitória do Xingu/PA, pessoa jurídica de direito público, com sede na Avenida Manoel Felix de Farias, s/nº, Centro, inscrita no CNPJ sob o nº 34.887.935/0001-53, neste ato representado pelo **SETOR DE DEMARCAÇÃO, DIVISÃO E TITULAÇÃO DE TERRAS, de ordem do Prefeito Municipal MARCIO VIANA ROCHA**, no uso de suas atribuições e tendo em vista o que dispõe o art. 31 § 5º da Lei Federal nº 13.465/2017 e do art. 4º da Lei nº 234/2014, **FAZ SABER** aos, aos proprietários, confrontantes e eventuais terceiros interessados de imóveis na zona urbana do município, **para que manifeste interesse e concordância com os memoriais descritivos, perímetros e delimitações da Regularização Fundiária em execução no município, no prazo de 30 (trinta) dias, conforme Processo Administrativo n. 007309/2016 de interesse do Sra. SINÉIA SANTOS DA SILVA, a qual requer titulação urbana para o imóvel sito a RUA ANTÔNIO MEIRELES, LOTE 231, QUADRA 32, BAIRRO CENTRO, com 168,42m² e as seguinte confrontações e Memorial Descritivo abaixo:**

FRENTE: RUA ANTÔNIO MEIRELES
LADO ESQUERDO: LOTE 223
LADO DIREITO: LOTE 244
FUNDOS: LOTE 290

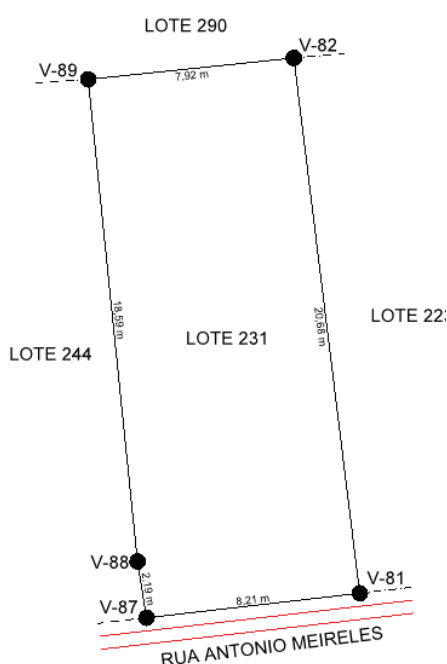

O referido imóvel é delimitado por um polígono irregular cuja descrição se inicia no vértice **V-82**, assinalado em planta anexa e define-se pelos seguintes dados:

De	Para	azimute	Distância (m)	Confrontante	Coord. E(X)	Coord. N(Y)
V-82	V-81	173°00'08"	20,68	LOTE 223	387.371,92	9.680.998,67
V-81	V-87	263°25'43"	8,21	RUA ANTONIO MEIRELES	387.363,76	9.680.997,73
V-87	V-88	350°47'45"	2,19	LOTE 244	387.363,41	9.680.999,89
V-88	V-89	354°09'49"	18,59	LOTE 244	387.361,52	9.681.018,38
V-89	V-82	84°03'33"	7,92	LOTE 290	387.369,40	9.681.019,20

Assim, para ninguém alegue prejuízo ou prejudicado, faz publicar o presente, que eventuais impugnações ou concordância serão recebidas na sede da Prefeitura Municipal.

Vitória do Xingu, 19 de agosto de 2024.

MARCIO VIANA ROCHA
PREFEITO DE VITÓRIA DO XINGU-PÁ





NESTA EDIÇÃO: EDITAL DE NOTIFICAÇÃO

EDITAL DE NOTIFICAÇÃO 236/2024

A Prefeitura Municipal de Vitória do Xingu/PA, pessoa jurídica de direito público, com sede na Avenida Manoel Felix de Farias, s/nº, Centro, inscrita no CNPJ sob o nº 34.887.935/0001-53, neste ato representado pelo **SETOR DE DEMARCAÇÃO, DIVISÃO E TITULAÇÃO DE TERRAS, de ordem do Prefeito Municipal MARCIO VIANA ROCHA**, no uso de suas atribuições e tendo em vista o que dispõe o art. 31 § 5º da Lei Federal nº 13.465/2017 e do art. 4º da Lei nº 234/2014, **FAZ SABER** aos, aos proprietários, confrontantes e eventuais terceiros interessados de imóveis na zona urbana do município, **para que manifeste interesse e concordância com os memoriais descritivos, perímetros e delimitações da Regularização Fundiária em execução no município, no prazo de 30 (trinta) dias, conforme Processo Administrativo n. 005960/2015 de interesse do Sra. MARIA ISAUARA FERREIRA COSTA, a qual requer titulação urbana para o imóvel sito a RUA RAIMUNDO MOREIRA DA SILVA, LOTE 156, QUADRA 25 BAIRRO CENTRO, com 315,83m² e as seguinte confrontações e Memorial Descritivo abaixo:**

FRENTE: RUA RAIMUNDO MOREIRA DA SILVA
LADO ESQUERDO: PASSAGEM ANÍSIO MARTINS
LADO DIREITO: LOTE 164
FUNDOS: LOTE 118

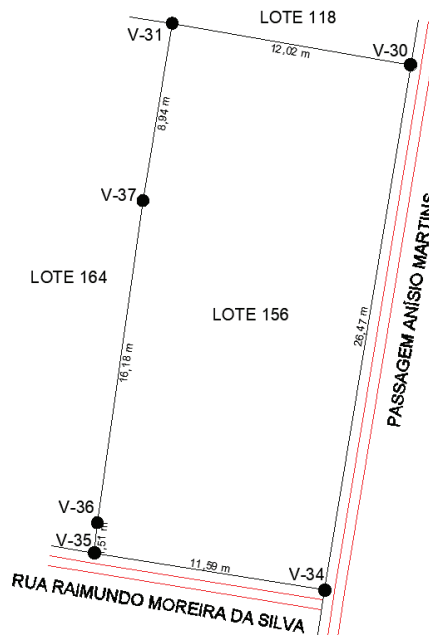

O referido imóvel é delimitado por um polígono irregular cuja descrição se inicia no vértice **V-31**, assinalado em planta anexa e define-se pelos seguintes dados:

De	Para	azimute	Distância (m)	Confrontante	Coord. E(X)	Coord. N(Y)
V-31	V-30	99°55'01"	12,02	LOTE 118	387.499,20	9.680.522,05
V-30	V-34	189°17'04"	26,47	PASSAGEM ANÍSIO MARTINS	387.494,93	9.680.495,93
V-34	V-35	279°11'09"	11,59	RUA RAIMUNDO MOREIRA DA SILVA	387.483,49	9.680.497,78
V-35	V-36	5°42'38"	1,51	LOTE 164	387.483,64	9.680.499,28
V-36	V-37	8°03'54"	16,18	LOTE 164	387.485,91	9.680.515,30
V-37	V-31	9°20'09"	8,94	LOTE 164	387.487,36	9.680.524,12

Assim, para ninguém alegue prejuízo ou prejudicado, faz publicar o presente, que eventuais impugnações ou concordância serão recebidas na sede da Prefeitura Municipal.

Vitória do Xingu, 12 de agosto de 2024.

MARCIO VIANA ROCHA
PREFEITO DE VITÓRIA DO XINGU-PA





NESTA EDIÇÃO: EDITAL DE NOTIFICAÇÃO

EDITAL DE NOTIFICAÇÃO 239/2024

A Prefeitura Municipal de Vitória do Xingu/PA, pessoa jurídica de direito público, com sede na Avenida Manoel Felix de Farias, s/nº, Centro, inscrita no CNPJ sob o nº 34.887.935/0001-53, neste ato representado pelo **SETOR DE DEMARCAÇÃO, DIVISÃO E TITULAÇÃO DE TERRAS, de ordem do Prefeito Municipal MARCIO VIANA ROCHA**, no uso de suas atribuições e tendo em vista o que dispõe o art. 31 § 5º da Lei Federal nº 13.465/2017 e do art. 4º da Lei nº 234/2014, **FAZ SABER** aos, aos proprietários, confrontantes e eventuais terceiros interessados de imóveis na zona urbana do município, **para que manifeste interesse e concordância com os memoriais descritivos, perímetros e delimitações da Regularização Fundiária em execução no município, no prazo de 30 (trinta) dias, conforme Processo Administrativo n. 005599/2022 de interesse do Sr. W.D. COMUNICAÇÕES LTDA, a qual requer titulação urbana para o imóvel sito a RAMAL 01, LOTE 151, QUADRA 58, BAIRRO NOVA VITÓRIA, com 280,53m² e as seguinte confrontações e Memorial Descritivo abaixo:**

- FRENTE: RAMAL 01
- LADO ESQUERDO: LOTE 132
- LADO DIREITO: LOTE 162
- FUNDOS: LOTE 67

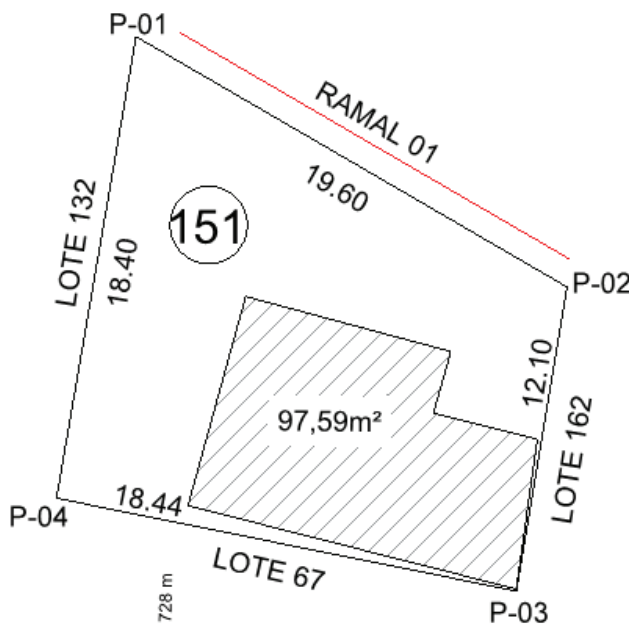

O referido imóvel é delimitado por um polígono irregular cuja descrição se inicia no vértice **P-01**, assinalado em planta anexa e define-se pelos seguintes dados:

De	Para	azimute	Distância (m)	Confrontante	Coord. E(X)	Coord. N(Y)
P-01	P-02	120°09'00"	19,60	RAMAL 01	387.394,98	9.679.956,99
P-02	P-03	189°31'12"	12,10	LOTE 162	387.411,93	9.679.947,14
P-03	P-04	281°23'49"	18,44	LOTE 67	387.409,93	9.679.935,21
P-04	P-01	9°48'03"	18,40	LOTE 132	387.391,85	9.679.938,86

Assim, para ninguém alegue prejuízo ou prejudicado, faz publicar o presente, que eventuais impugnações ou concordância serão recebidas na sede da Prefeitura Municipal.

Vitória do Xingu, 19 de agosto de 2024.

MARCIO VIANA ROCHA
PREFEITO DE VITÓRIA DO XINGU-PÁ





NESTA EDIÇÃO: EDITAL DE NOTIFICAÇÃO

EDITAL DE NOTIFICAÇÃO 240/2024

A Prefeitura Municipal de Vitória do Xingu/PA, pessoa jurídica de direito público, com sede na Avenida Manoel Felix de Farias, s/nº, Centro, inscrita no CNPJ sob o nº 34.887.935/0001-53, neste ato representado pelo **SETOR DE DEMARCAÇÃO, DIVISÃO E TITULAÇÃO DE TERRAS, de ordem do Prefeito Municipal MARCIO VIANA ROCHA**, no uso de suas atribuições e tendo em vista o que dispõe o art. 31 § 5º da Lei Federal nº 13.465/2017 e do art. 4º da Lei nº 234/2014, **FAZ SABER** aos, aos proprietários, confrontantes e eventuais terceiros interessados de imóveis na zona urbana do município, **para que manifeste interesse e concordância com os memoriais descritivos, perímetros e delimitações da Regularização Fundiária em execução no município, no prazo de 30 (trinta) dias, conforme Processo Administrativo n. 003454/2015** de interesse da Sra. **OTAVIANA DOS SANTOS COSTA**, a qual requer titulação urbana para o imóvel sito a **TRAVESSA CASTELO BRANCO, LOTE 134, QUADRA 27, BAIRRO CENTRO, com 424,01m²** e as seguinte confrontações e Memorial Descritivo abaixo:

FRENTE: TRAVESSA CASTELO BRANCO
LADO ESQUERDO: LOTE 122
LADO DIREITO: LOTE 142
FUNDOS: LOTE 75/263

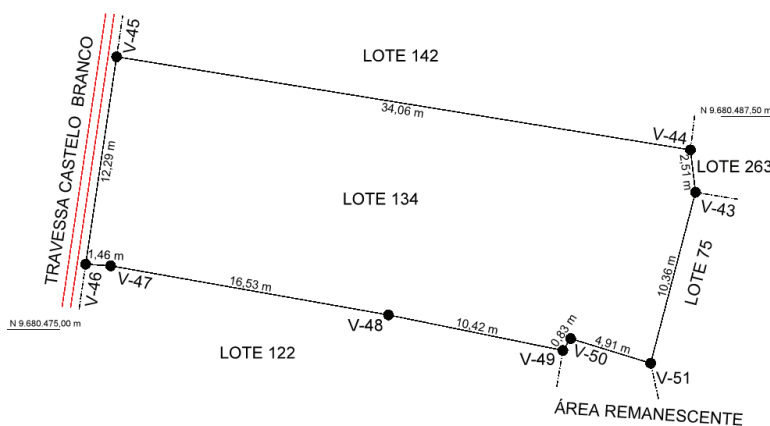

O referido imóvel é delimitado por um polígono irregular cuja descrição se inicia no vértice **V-45**, assinalado em planta anexa e define-se pelos seguintes dados:

De	Para	azimute	Distância (m)	Confrontante	Coord. E(X)	Coord. N(Y)
V-45	V-44	99°13'28"	34,06	LOTE 142	387.624,50	9.680.485,56
V-44	V-43	173°07'48"	2,51	LOTE 263	387.624,80	9.680.483,07
V-43	V-51	194°42'25"	10,36	LOTE 75	387.622,17	9.680.473,05
V-51	V-50	287°04'06"	4,91	ÁREA REMANESCENTE	387.617,48	9.680.474,49
V-50	V-49	213°41'24"	0,83	ÁREA REMANESCENTE	387.617,02	9.680.473,80
V-49	V-48	281°30'53"	10,42	LOTE 122	387.606,81	9.680.475,88
V-48	V-47	280°01'55"	16,53	LOTE 122	387.590,53	9.680.478,76
V-47	V-46	273°55'06"	1,46	LOTE 122	387.589,07	9.680.478,86
V-46	V-45	8°27'58"	12,29	TRAVESSA CASTELO BRANCO	387.590,88	9.680.491,02

Assim, para ninguém alegue prejuízo ou prejudicado, faz publicar o presente, que eventuais impugnações ou concordância serão recebidas na sede da Prefeitura Municipal.

Vitória do Xingu, 14 de agosto de 2024.

MARCIO VIANA ROCHA
PREFEITO DE VITÓRIA DO XINGU-PA





NESTA EDIÇÃO: EDITAL DE NOTIFICAÇÃO

EDITAL DE NOTIFICAÇÃO 241/2024

A Prefeitura Municipal de Vitória do Xingu/PA, pessoa jurídica de direito público, com sede na Avenida Manoel Felix de Farias, s/nº, Centro, inscrita no CNPJ sob o nº 34.887.935/0001-53, neste ato representado pelo **SETOR DE DEMARCAÇÃO, DIVISÃO E TITULAÇÃO DE TERRAS, de ordem do Prefeito Municipal MARCIO VIANA ROCHA**, no uso de suas atribuições e tendo em vista o que dispõe o art. 31 § 5º da Lei Federal nº 13.465/2017 e do art. 4º da Lei nº 234/2014, **FAZ SABER** aos, aos proprietários, confrontantes e eventuais terceiros interessados de imóveis na zona urbana do município, **para que manifeste interesse e concordância com os memoriais descritivos, perímetros e delimitações da Regularização Fundiária em execução no município, no prazo de 30 (trinta) dias, conforme Processo Administrativo n. 004485/2015 de interesse do Sr. AROUDO GOMES, a qual requer titulação urbana para o imóvel sito a RUA ANFRISIO NUNES, LOTE 88, QUADRA 33, BAIRRO CENTRO, com 239,07m² e as seguinte confrontações e Memorial Descritivo abaixo:**

FRENTE: RUA ANFRISIO NUNES

LADO ESQUERDO: TRAVESSA PADRE JOÃO

LADO DIREITO: LOTE 100

FUNDOS: LOTE 56

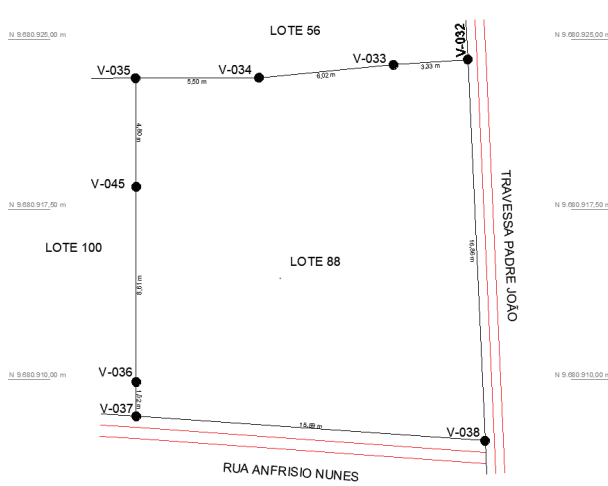

O referido imóvel é delimitado por um polígono irregular cuja descrição se inicia no vértice **V-032**, assinalado em planta anexa e define-se pelos seguintes dados:

De	Para	azimute	Distância (m)	Confrontante	Coord. E(X)	Coord. N(Y)
V-032	V-038	177°22'55"	16,86	TRAVESSA PADRE JOÃO	387.326,86	9.680.907,28
V-038	V-037	274°00'35"	15,59	RUA ANFRISIO NUNES	387.311,31	9.680.908,37
V-037	V-036	359°37'23"	1,52	LOTE 100	387.311,30	9.680.909,89
V-036	V-045	0°04'00"	8,61	LOTE 100	387.311,31	9.680.918,50
V-045	V-035	359°38'31"	4,80	LOTE 100	387.311,28	9.680.923,30
V-035	V-034	89°53'45"	5,50	LOTE 56	387.316,78	9.680.923,31
V-034	V-033	84°28'10"	6,02	LOTE 56	387.322,77	9.680.923,89
V-033	V-032	86°02'13"	3,33	LOTE 56	387.326,09	9.680.924,12

Assim, para ninguém alegue prejuízo ou prejudicado, faz publicar o presente, que eventuais impugnações ou concordância serão recebidas na sede da Prefeitura Municipal.

Vitória do Xingu, 13 de agosto de 2024.

MARCIO VIANA ROCHA
PREFEITO DE VITÓRIA DO XINGU-PÁ





NESTA EDIÇÃO: EDITAL DE NOTIFICAÇÃO

EDITAL DE NOTIFICAÇÃO 243/2024

A Prefeitura Municipal de Vitória do Xingu/PA, pessoa jurídica de direito público, com sede na Avenida Manoel Felix de Farias, s/nº, Centro, inscrita no CNPJ sob o nº 34.887.935/0001-53, neste ato representado pelo **SETOR DE DEMARCAÇÃO, DIVISÃO E TITULAÇÃO DE TERRAS, de ordem do Prefeito Municipal MARCIO VIANA ROCHA**, no uso de suas atribuições e tendo em vista o que dispõe o art. 31 § 5º da Lei Federal nº 13.465/2017 e do art. 4º da Lei nº 234/2014, **FAZ SABER** aos, aos proprietários, confrontantes e eventuais terceiros interessados de imóveis na zona urbana do município, **para que manifeste interesse e concordância com os memoriais descritivos, perímetros e delimitações da Regularização Fundiária em execução no município, no prazo de 30 (trinta) dias, conforme Processo Administrativo n. 001147/2022 de interesse do Sra. NILDETE DA SILVA BARBOSA, a qual requer titulação urbana para o imóvel sito a RUA B, LOTE 69, QUADRA 60, BAIRRO NOVA VITÓRIA, com 168,41 m² e as seguinte confrontações e Memorial Descritivo abaixo:**

FRENTE: RUA B
LADO ESQUERDO: LOTE 60
LADO DIREITO: LOTE 97
FUNDOS: LOTE 132

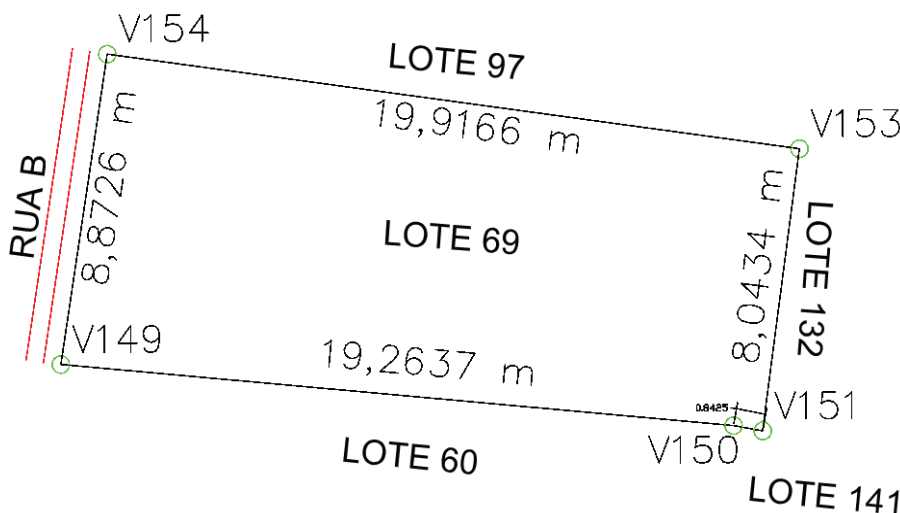

O referido imóvel é delimitado por um polígono irregular cuja descrição se inicia no vértice **V-149**, assinalado em planta anexa e define-se pelos seguintes dados:

De	Para	azimute	Distância (m)	Confrontante	Coord. E(X)	Coord. N(Y)
V-149	V-154	8°35'42"	8,87	RUA B	387.532,80	9.680.249,45
V-154	V-153	97°43'18"	19,91	LOTE 97	387.534,12	9.680.258,22
V-153	V-151	187°28'46"	8,04	LOTE 132	387.553,86	9.680.255,54
V-151	V-150	280°15'22"	0,84	LOTE 141	387.247,57	9.680.552,81
V-150	V-149	95°08'47"	19,26	LOTE 60	387.551,98	9.680.247,72

Assim, para ninguém alegue prejuízo ou prejudicado, faz publicar o presente, que eventuais impugnações ou concordância serão recebidas na sede da Prefeitura Municipal.

Vitória do Xingu, 14 de agosto de 2024.

MARCIO VIANA ROCHA
PREFEITO DE VITÓRIA DO XINGU-PA





NESTA EDIÇÃO: EDITAL DE NOTIFICAÇÃO

EDITAL DE NOTIFICAÇÃO 244/2024

A Prefeitura Municipal de Vitória do Xingu/PA, pessoa jurídica de direito público, com sede na Avenida Manoel Felix de Farias, s/nº, Centro, inscrita no CNPJ sob o nº 34.887.935/0001-53, neste ato representado pelo **SETOR DE DEMARCAÇÃO, DIVISÃO E TITULAÇÃO DE TERRAS, de ordem do Prefeito Municipal MARCIO VIANA ROCHA**, no uso de suas atribuições e tendo em vista o que dispõe o art. 31 § 5º da Lei Federal nº 13.465/2017 e do art. 4º da Lei nº 234/2014, **FAZ SABER** aos, aos proprietários, confrontantes e eventuais terceiros interessados de imóveis na zona urbana do município, **para que manifeste interesse e concordância com os memoriais descritivos, perímetros e delimitações da Regularização Fundiária em execução no município, no prazo de 30 (trinta) dias, conforme Processo Administrativo n. 007494/2021 de interesse da Sra. DENIZIA RIBEIRO, a qual requer titulação urbana para o imóvel sito a RUA A, LOTE 54, QUADRA 59, BAIRRO NOVA VITÓRIA, com 212,92m² e as seguinte confrontações e Memorial Descritivo abaixo:**

FRENTE: RUA A
LADO ESQUERDO: LOTE 46
LADO DIREITO: LOTE 62
FUNDOS: LOTE 171

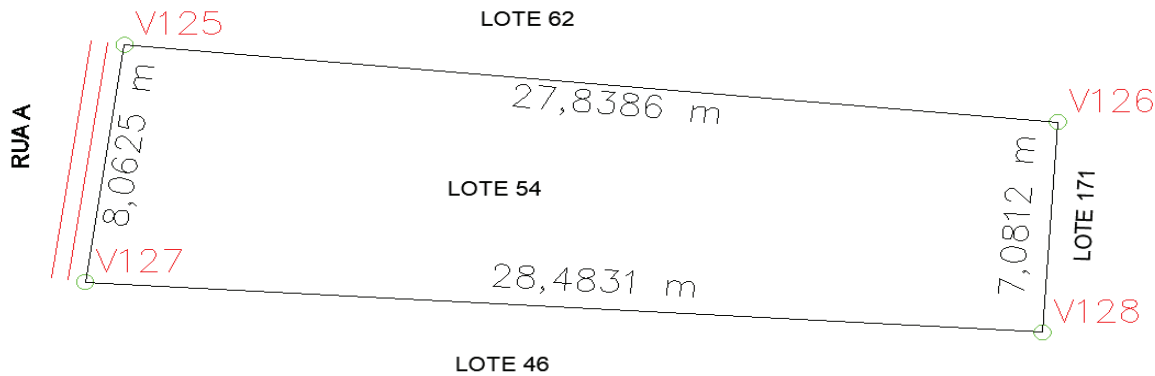

O referido imóvel é delimitado por um polígono irregular cuja descrição se inicia no vértice **V-127**, assinalado em planta anexa e define-se pelos seguintes dados:

De	Para	azimute	Distância (m)	Confrontante	Coord. E(X)	Coord. N(Y)
V-127	V-125	8°18'03"	8,06	RUA A	387.467,81	9.680.234,40
V-125	V-126	95°21'25"	27,83	LOTE 62	387.468,98	9.680.242,37
V-126	V-128	183°37'38"	7,08	LOTE 171	387.496,69	9.680.239,77
V-128	V-127	93°23'51"	28,48	LOTE 46	387.496,25	9.680.232,71

Assim, para ninguém alegue prejuízo ou prejudicado, faz publicar o presente, que eventuais impugnações ou concordância serão recebidas na sede da Prefeitura Municipal.

Vitória do Xingu, 13 de agosto de 2024.

MARCIO VIANA ROCHA
PREFEITO DE VITÓRIA DO XINGU-PA





NESTA EDIÇÃO: EDITAL DE NOTIFICAÇÃO

EDITAL DE NOTIFICAÇÃO 245/2024

A Prefeitura Municipal de Vitória do Xingu/PA, pessoa jurídica de direito público, com sede na Avenida Manoel Felix de Farias, s/nº, Centro, inscrita no CNPJ sob o nº 34.887.935/0001-53, neste ato representado pelo **SETOR DE DEMARCAÇÃO, DIVISÃO E TITULAÇÃO DE TERRAS, de ordem do Prefeito Municipal MARCIO VIANA ROCHA**, no uso de suas atribuições e tendo em vista o que dispõe o art. 31 § 5º da Lei Federal nº 13.465/2017 e do art. 4º da Lei nº 234/2014, **FAZ SABER** aos, aos proprietários, confrontantes e eventuais terceiros interessados de imóveis na zona urbana do município, **para que manifeste interesse e concordância com os memoriais descritivos, perímetros e delimitações da Regularização Fundiária em execução no município, no prazo de 30 (trinta) dias, conforme Processo Administrativo n. 004463/2021 de interesse do Sr. JOÃO EVANGELISTA DE MORAES CORNELIO, a qual requer titulação urbana para o imóvel sito a RUA A, LOTE 304, QUADRA 58, BAIRRO NOVA VITÓRIA, com 330,24m² e as seguinte confrontações e Memorial Descritivo abaixo:**

FRENTE: Rua A
LADO ESQUERDO: LOTE 293
LADO DIREITO: LOTE 313
FUNDOS: LOTE 180/195

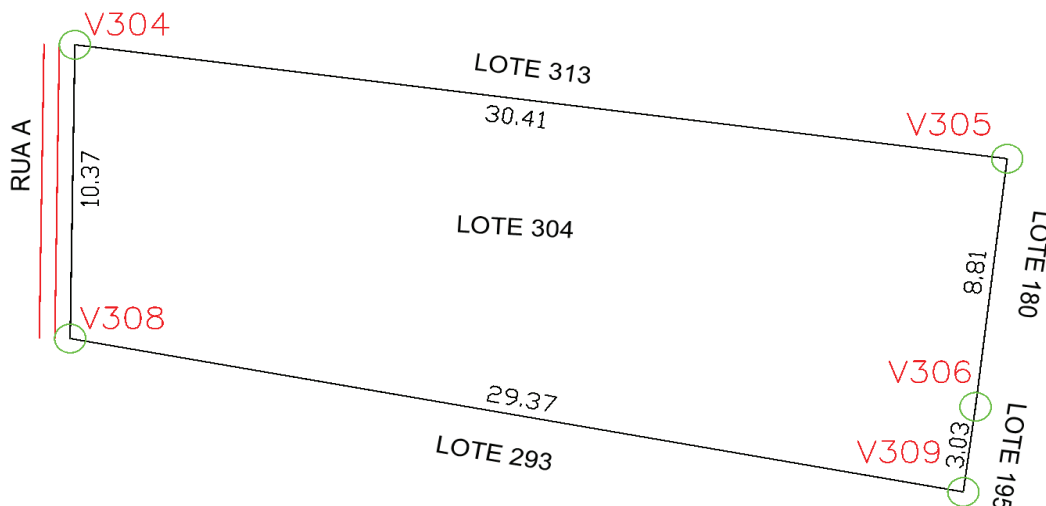

O referido imóvel é delimitado por um polígono irregular cuja descrição se inicia no vértice **V-304**, assinalado em planta anexa e define-se pelos seguintes dados:

De	Para	azimute	Distância (m)	Confrontante	Coord. E(X)	Coord. N(Y)
V-304	V-305	97°35'24"	30,41	LOTE 313	387.457,16	9.680.114,98
V-305	V-306	186°42'25"	8,81	LOTE 180	387.487,30	9.680.110,96
V-306	V-309	187°25'56"	3,03	LOTE 195	387.486,27	9.680.102,21
V-309	V-308	280°36'56"	29,37	LOTE 293	387.485,88	9.680.099,21
V-308	V-304	0°49'45"	10,36	RUA A	387.457,01	9.680.104,62

Assim, para ninguém alegue prejuízo ou prejudicado, faz publicar o presente, que eventuais impugnações ou concordância serão recebidas na sede da Prefeitura Municipal.

Vitória do Xingu, 14 de agosto de 2024.

MARCIO VIANA ROCHA
PREFEITO DE VITÓRIA DO XINGU-PA





NESTA EDIÇÃO: EDITAL DE NOTIFICAÇÃO

EDITAL DE NOTIFICAÇÃO 246/2024

A Prefeitura Municipal de Vitória do Xingu/PA, pessoa jurídica de direito público, com sede na Avenida Manoel Felix de Farias, s/nº, Centro, inscrita no CNPJ sob o nº 34.887.935/0001-53, neste ato representado pelo **SETOR DE DEMARCAÇÃO, DIVISÃO E TITULAÇÃO DE TERRAS, de ordem do Prefeito Municipal MARCIO VIANA ROCHA**, no uso de suas atribuições e tendo em vista o que dispõe o art. 31 § 5º da Lei Federal nº 13.465/2017 e do art. 4º da Lei nº 234/2014, **FAZ SABER** aos, aos proprietários, confrontantes e eventuais terceiros interessados de imóveis na zona urbana do município, **para que manifeste interesse e concordância com os memoriais descritivos, perímetros e delimitações da Regularização Fundiária em execução no município, no prazo de 30 (trinta) dias, conforme Processo Administrativo n. 001450/2023 de interesse do Sr. ISAIAS CORDEIRO DA SILVA, a qual requer titulação urbana para o imóvel na RUA A, LOTE 62, QUADRA 59, BAIRRO NOVA VITÓRIA, com 216,35 m² e as seguinte confrontações e Memorial Descritivo abaixo:**

FRENTE: RUA A

LADO ESQUERDO: Lote 54

LADO DIREITO: Lote 71

FUNDOS: Lotes 171/154

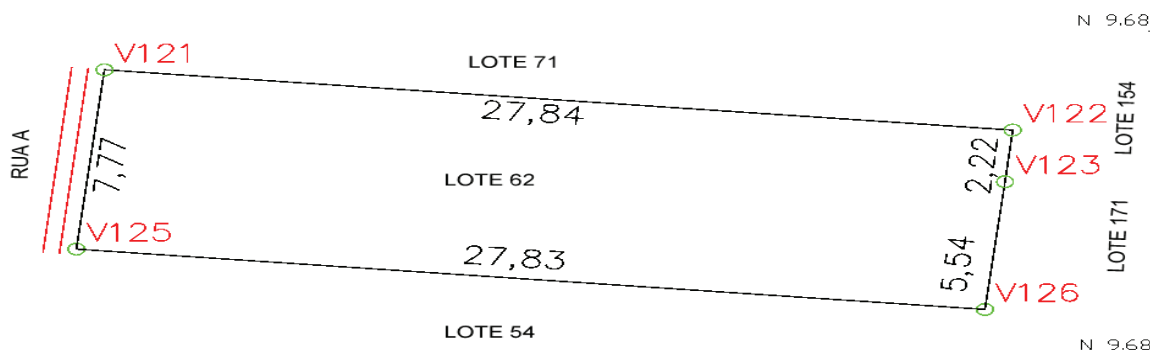

O referido imóvel é delimitado por um polígono irregular cuja descrição se inicia no vértice **V-125**, assinalado em planta anexa e define-se pelos seguintes dados:

De	Para	azimute	Distância (m)	Confrontante	Coord. E(X)	Coord. N(Y)
V-125	V-121	186°16'48"	7,77	RUAA	387.468,98	9.680.242,37
V-121	V-122	95°21'30"	27,84	LOTE 71	387.469,83	9.680.250,10
V-122	V-123	6°01'38"	2,22	LOTE 154	387.497,55	9.680.247,50
V-123	V-126	6°24'11"	5,54	LOTE 171	387.497,18	9.680.245,28
V-126	V-125	95°21'25"	27,83	LOTE 54	387.496,69	9.680.239,77

Assim, para ninguém alegue prejuízo ou prejudicado, faz publicar o presente, que eventuais impugnações ou concordância serão recebidas na sede da Prefeitura Municipal.

Vitória do Xingu, 14 de agosto de 2024.

MARCIO VIANA ROCHA
PREFEITO DE VITÓRIA DO XINGU-PÁ



NESTA EDIÇÃO: EDITAL DE NOTIFICAÇÃO

EDITAL DE NOTIFICAÇÃO 247/2024

A Prefeitura Municipal de Vitória do Xingu/PA, pessoa jurídica de direito público, com sede na Avenida Manoel Felix de Farias, s/nº, Centro, inscrita no CNPJ sob o nº 34.887.935/0001-53, neste ato representado pelo **SETOR DE DEMARCAÇÃO, DIVISÃO E TITULAÇÃO DE TERRAS, de ordem do Prefeito Municipal MARCIO VIANA ROCHA**, no uso de suas atribuições e tendo em vista o que dispõe o art. 31 § 5º da Lei Federal nº 13.465/2017 e do art. 4º da Lei nº 234/2014, **FAZ SABER** aos, aos proprietários, confrontantes e eventuais terceiros interessados de imóveis na zona urbana do município, **para que manifeste interesse e concordância com os memoriais descritivos, perímetros e delimitações da Regularização Fundiária em execução no município, no prazo de 30 (trinta) dias, conforme Processo Administrativo n. 006794/2022 de interesse da Sra. ANDAIRES MOREIRA DA SILVA, a qual requer titulação urbana para o imóvel sito a AVENIDA MANOEL FELIX DE FARIAS, LOTE 295, QUADRA 07 BAIRRO CENTRO, com 204,45 m² e as seguinte confrontações e Memorial Descritivo abaixo:**

FRENTE: AVENIDA MANOEL FELIX DE FARIAS
LADO ESQUERDO: RUA MAGALHÃES BARATA
LADO DIREITO: LOTE 300
FUNDOS: LOTE 263

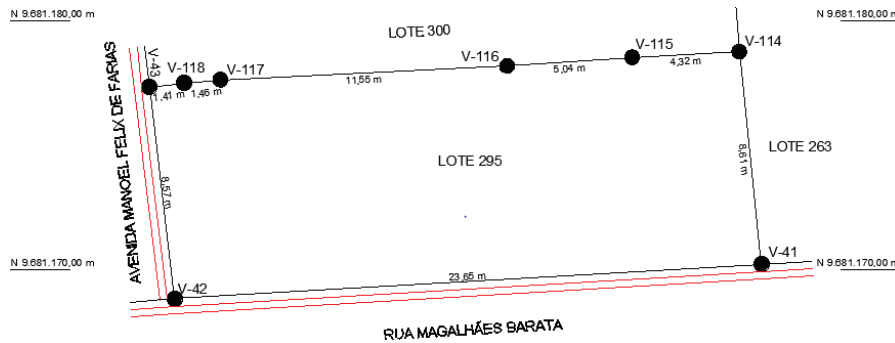

O referido imóvel é delimitado por um polígono irregular cuja descrição se inicia no vértice **V-114**, assinalado em planta anexa e define-se pelos seguintes dados:

De	Para	azimute	Distância (m)	Confrontante	Coord. E(X)	Coord. N(Y)
V-114	V-41	174°03'51"	8,61	LOTE 263	387.510,47	9.681.170,20
V-41	V-42	266°39'18"	23,65	RUA MAGALHÃES BARATA	387.486,86	9.681.168,82
V-42	V-43	353°09'55"	8,57	AVENIDA MANOEL FELIX DE FARIAS	387.485,84	9.681.177,33
V-43	V-118	82°40'25"	1,41	LOTE 300	387.487,24	9.681.177,51
V-118	V-117	85°18'05"	1,46	LOTE 300	387.488,70	9.681.177,63
V-117	V-116	87°13'18"	11,55	LOTE 300	387.500,24	9.681.178,19
V-116	V-115	86°07'59"	5,04	LOTE 300	387.505,27	9.681.178,53
V-115	V-114	86°56'43"	4,32	LOTE 300	387.509,58	9.681.178,76

Assim, para ninguém alegue prejuízo ou prejudicado, faz publicar o presente, que eventuais impugnações ou concordância serão recebidas na sede da Prefeitura Municipal.

Vitória do Xingu, 13 de agosto de 2024.

MARCIO VIANA ROCHA
PREFEITO DE VITÓRIA DO XINGU-PA





NESTA EDIÇÃO: EXTRATO

EXTRATO DE CONTRATO

EXTRATO DE DE CONTRATO – INEXIGIBILIDADE Nº. 6.2024-017-PMVX - PARTES: CONTRATANTE: MUNICÍPIO DE VITÓRIA DO XINGU (Prefeitura Municipal de Vitória do Xingu) - CNPJ: 34.887.935/0001-53 – CONTRATADO – JOÃO RIBEIRO DA CRUZ – CPF: xxx.490.xxx-53 - Contrato Administrativo nº 20240373, com o valor global de R\$: 48.000,00; VIGÊNCIA: 27/08/2024 a 27/08/2025; OBJETO: Locação de Um Imóvel localizado na Rua Antônio Meireles. Q 16. L 384, Bairro Centro, Vitória do Xingu/PA, para abrigar as instalações da Escola de Música, no município de Vitória do Xingu/PA; FONTE DE RECURSOS: 2.029 – 3.3.90.36.00; Vitória do Xingu/PA, 27/08/2024 - Márcio Viana Rocha - Prefeito Municipal.

EXTRATO DE CONTRATO

EXTRATO DE DE CONTRATO – ADESÃO (CARONA) Nº. A.2024-005-PMVX - PARTES: CONTRATANTE: MUNICÍPIO DE VITÓRIA DO XINGU (Prefeitura Municipal de Vitória do Xingu) - CNPJ: 34.887.935/0001-53 – CONTRATADO – PAVITEX SERVIÇOS DE PAVIMENTAÇÃO E COMÉRCIO LTDA – CNPJ: 22.360.618/0001-03 - Contrato Administrativo nº 20240374, com o valor global de R\$: 7.300.000,00; VIGÊNCIA: 27/08/2024 a 27/08/2025; OBJETO: Aquisição de emulsão asfáltica catiônica tipo concreto betuminoso usinado à quente – CBUQ, Faixa C; FONTE DE RECURSOS: 1.007 – 4.4.90.51.00; Vitória do Xingu/PA, 27/08/2024 - Márcio Viana Rocha - Prefeito Municipal.

EXTRATO DE TERMO ADITIVO

EXTRATO DE SEGUNDO TERMO ADITIVO DE CONTRATO - TOMADA DE PREÇOS Nº. 2/02022-004-FMS - PARTES: CONTRATANTE: FUNDO MUNICIPAL DE SAÚDE DE VITÓRIA DO XINGU - CNPJ: 11.190.812/0001-63 - CONTRATADO: EMPREITEIRA MAYKA LTDA – CNPJ: 03.560.886/0001-16 - Contrato Administrativo nº 20230223; OBJETO: Construção de enfermarias, quarto de isolamento, reforma e ampliação das salas de parto e neonatal, reservatório tubular, no Hospital Municipal de Vitória do Xingu/PA; JUSTIFICATIVA: Acréscimos de serviços, conforme permite o Art. 65, Inciso I, Alínea “b”, § 1º da Lei Federal nº 8.666/93 e suas alterações; Vitória do Xingu/PA, 28/08/2024 - Samuel Silva Portrilho de Melo - Secretário Municipal de Saúde.

